



ATTAIN
POWER OF SPEED

KSP Engineering R·E·A·L



General Catalogue 2007

会社概要

Corporate outline

商 号 / 株式会社ケイエスピーエンジニアリング KSP Engineering Co.,Ltd.

所 在 地 / 【REAL ATTAIN事業部】

〒208-0034 東京都武蔵村山市残堀2-29-1 2F
TEL042-569-2930 FAX042-569-2981

／【KSPファクトリー】

〒208-0034 東京都武蔵村山市残堀2-29-1 1F
TEL042-531-9936 FAX042-531-9937

／【ボディークス】

〒208-0023 東京都武蔵村山市伊奈平3-8-1
TEL042-531-9936 FAX042-531-9937

設 立 / 1991年9月

業 務 内 容 / 【REAL ATTAIN事業部】

パーツ設計・製作・販売
各社OEM品製作

／【KSPファクトリー】

エンジンチューニング・CPUセッティング・エンジンオイル交換・各種オイル交換
マフラー製作・サスペンション交換・4輪アライメント
シャシダイ測定・コーナーウェイト測定・車検・任意保険

／【ボディークス】

自動車販売・修理
钣金・塗装・エアロパーツ取付・ボディ加工（オーバーフェンダー等）
ロールバー取付・ボディ補強等

設 備 / ビシャモン2柱リフト3機（長期作業用）うち2機にエンジンチェーン設置

低床リフト1機（オイル交換・軽作業用）
ビシャモン低床リフト1機（アライメント・軽作業用）
4WD対応シャシダイナモ（2ローラーサクラダイノ製）
イヤサカ4輪アライメントテスター
アルゴン溶接機
TIG溶接機
半自動溶接機
フライス盤
旋盤
油圧プレス
ボール盤等
TDL（ECUセッティングツール）
RE専用コンプレッションゲージ

定 休 日 / REAL ATTAIN事業部

日曜日 祝日
KSPファクトリー 木曜日 第3水曜日 イベント開催日
ボディークス 木曜日 第3水曜日 イベント開催日

代 表 者 / 香取 文明

R · E · A · L

KSP Engineering

ATTAIN
POWER OF SPEED

KSP
Racing Equipment

会社沿革

History of KSP

- 1991年 9月 / **ケイエスピーエンジニアリング 設立**
NSXで谷田部最高速にチャレンジ
当時、NSX (NA) 最速を記録 時速278km
FC3Sでドラッグレースに参戦開始
各大会で上位に入賞
- 1993年 1月 / FD3S等を東京オートサロンに出展
アテイン事業部を発足
自社オリジナルブランド『ATTAIN』販売開始
- 11月 / **有限会社ケイエスピーエンジニアリングに組織変更 資本金300万円**
- 1997年 / BCNR33でドラッグレースに参戦開始 ベストタイム9秒8
- 1998年 7月 / **KSPファクトリー・アテイン事業部統合移転 (現所在地)**
- 2000年 2月 / **株式会社ケイエスピーエンジニアリングに組織変更 資本金1000万円**
S14でドラッグレースに参戦開始
シルビア勢で初の9秒台を樹立 ベストタイム9秒965
HKSDラッグミーティング(プロファイタークラス優勝)で日本一を獲得
シルビア富士フレッシュマンレースに参戦
年間ランキング3位を獲得
- 2001年 / FC3S・FD3Sでドラッグレースに本格的に参戦開始
FD3Sで当時、驚異的な9秒62の日本記録をマーク
FC3Sも、9秒69で日本記録の1・2位を獲得
HKSDラッグミーティング(プロファイタークラス) 史上初のV2を達成
FD3Sで、竜ヶ崎のコース記録を樹立
この年を最後にドラッグレースへの参戦を終了
FC3S ベストタイム 9秒662
FD3S ベストタイム 9秒614
- 2002年 / フェラーリCUP参戦 (F360)
FISCO V8クラス 2位入賞
- 2003年 / **自社オリジナルブランド『REAL』販売開始**
FISCO V8クラス 優勝
もてぎ V8クラス 優勝
- 2004年 3月 / **自社钣金工場『KSPボディーワークス』を発足**
フェラーリCUP参戦 (F355)
もてぎ V8クラス 2位入賞
NSXオリジナルパーツ開発開始
- 2006年 / もてぎJOY耐A-2クラスにて参戦
フェラーリCUP参戦 (F360モデナチャレンジ)
もてぎ F360チャレンジクラス 優勝

現在に至る



R・E・A・L

HIGH QUALITY WIDE TREAD SPACER

ハイクオリティ車種別ワイドトレッドスペーサー

P5

P.C.D CONVERSION SPACER 114.3 → 112

P.C.D変換スペーサー 114.3→112

P6

P.C.D CONVERSION SPACER 100 → 114.3

P.C.D変換スペーサー 100→114.3

P7

HIGH QUALITY PLATE SPACER

ハイクオリティ プレートスペーサー

P8

CELSIOR CALIPER BRACKET KIT

セルシオ (UCF30) フロントキャリパー用ブラケットキット

P9

HICAS CANCELER

ハイキャスキャンセラー

P9



WIDE TREAD SPACER

ワイドトレッドスペーサー
プレートスペーサー
スペーサー用オプションパーツ
ジュラルミン製ワイドトレッドスペーサー
ワイドトレッドスペーサー注意事項

P10~16

ORDER MADE SPACER

KSP オーダーメイドスペーサー
オーダーメイドオプションパーツ

P17~18

MAZDA RX-7 FD3S AEROPARTS

マツダ RX-7 FD3S エアロパーツ

P19~20

MAZDA RX-7 FC3S AEROPARTS

マツダ RX-7 FC3S エアロパーツ

P21

TOYOTA ARISTO JZS161 AEROPARTS

トヨタ アリスト JZS161 エアロパーツ

P22

NISSAN AVENIR/SALUT AEROPARTS

ニッサン アベニール/サリュウ エアロパーツ

P23

BLOW OFF CAP

フローオフキャップ (ターボ専用)

P23

INTAKE DUCT LIGHT COVER

インテークダクトライトカバー

P24

ATTAIN CLOSING PANEL

ATTAIN クロージングパネル

P25

GT BUMPER GUARD

GTバンパーガード

P26

MULTI HOLE HUB SET

ATTAIN マルチホール ハブセット

P27

FRONT・REAR 5H HUB SET

ATTAIN フロント・リア 5H ハブセット

P28

BRAKE ROTER

ブレーキローター

P29

REAR BIG BRAKE ROTOR KIT

リアビッグブレーキローターキット

P30

COLLECTOR TANK

ポンプイン コレクタータンク

P31



CONTENTS

FOOTWORK & BODY

ハイキャスキャンセラー
リジッドカラー
トラクションリートメント

P32

MAZDA RX-7 FC3S SPECIAL PARTS

マツダ RX-7 FC3S スペシャルパーツ

P33~35

MAZDA RX-7 FD3S SPECIAL PARTS

マツダ RX-7 FD3S スペシャルパーツ

P36

FC3S & FD3S EXTRA LARGE OIL PAN

マツダ FC3S & FD3S エクストララージ オイルパン

P37

METAL FLOATING SEMI-RIGID ENGINE MOUNT

メタルフローティング セミリジッド エンジンマウント

P38

HONDA NSX SPECIAL PARTS

ホンダ NSX スペシャルパーツ

P39

MITSUBISHI LANCER EVOLUTION SPECIAL PARTS

ミツビシランサーエボリューション W・V・W・VX スペシャルパーツ

P39

SOLID SHIFTER & Hi THROTTLE

ソリッドシフター・ATTAIN ハイスロットル

P40

METER PANEL

ATTAIN 60φメーターパネル

P41

EXHAUST PARTS

サイレンサー・ボルト・ガスケット・キャタリンサー

P42

Ferrari SPECIAL PARTS

フェラーリスペシャルパーツ
F355オリジナルパーツ
F355・360モテナ用チャレンジホイール専用ボルト・ナットセット
F355・360モテナ用チャレンジホイール専用ナット
フェラーリ用ボルト (M14・P1.5)
348・355・360・512・550ワイドトレッドスペーサー (P.C.D108-5H)
フェラーリF360モテナ高性能ブレーキローターセット

P43~44

P45

P46

R OF



ATTAIN-KSP Drag Silvia S14

TIME 9.965sec

TUNING SPECIFICATION

エンジン=SR20DET/2200cc ピストン=JUN コントロッド=東名 クランクシャフト=JUNカム=東名 ポート&燃焼室加工 ヘッドガスケット=HKS メインインジェクター=750cc追加インジェクター=550cc×4 追加インジェクションコントローラー=HKS フェーエルポンプ=ポッシュ プラグ=NGK オイルクーラー=HKS ラジエーター=ATTAIN タービン=HKS/GT2590×2 インタークーラー=ARC プレストコントロール=HKS EVC,Pro ウェストゲート=HKS エキゾーストマニホールド=KSP マフラー=KSP クラッチ=OSTリプル タイヤ=ニッター トランスミッション=HKS6速 LSD=BNR33 サスペンション=HKSハイパーダンパー ブレーキパッド=プロジェクトム フロントスポイラー サイドステップ リアアンダースポイラー=ファースト(モアコロジー) ステアリング=モモ シート=OMP シートベルト=トラスト 最高出力 795ps/ブースト2.1kg/cm²(KSPシャーシーダイナモを使用)

KSP FACTORY TUNED DRAG MACHINE



ATTAIN-KSP Drag 7FC3S/S.O

TIME 9.662sec

TUNING SPECIFICATION

エンジン=13B/ブリッジポート ローコンプローター 強化シール 強化エキセン タービンHKS/=GT3037S×2 エキゾーストマニホールド=KSP ウェストゲート=HKS GT インタークーラー=HKS オイルクーラー=純正×2 コンピューター=HKS FCON V pro クラッチ=OSTリプル トランスミッション=HKS 5速 LSD=マツダスピード マフラー=ATTAIN タイヤ=ニッター サスペンション=KSPドラッグダンパー プレストコントロール=HKS EVC,Pro フェーエルポンプ=ポッシュ 最高出力 705ps/ブースト1.45kg/cm²(KSPシャーシーダイナモを使用)



ATTAIN-KSP Drag 7FD3S

TIME 9.614sec

TUNING SPECIFICATION

エンジン=13B/ブリッジポート ローコンプローター シールエキセン強化 タービンHKS/=GT3037S×2 エキゾーストマニホールド=KSP ウェストゲート=HKS GT インタークーラー=HKS オイルクーラー=トラスト コンピューター=HKS FCON V Pro クラッチ=OSTリプル トランスミッション=HKS 6速 LSD=マツダスピード改 マフラー=ATTAIN タイヤ=ニッター サスペンション=HKSハイパーダンパー プレストコントロール=HKS EVC,Pro フェーエルポンプ=ポッシュ フロントバンパー サイドステップ リアアンダー リアウィング ライトキット GT/バンパーガード=ATTAIN 最高出力650ps/ブースト1.2kg/cm²(KSPシャーシーダイナモを使用)

R · E · A · L

HIGH QUALITY WIDE TREAD SPACER

ハイクオリティ車種別ワイドトレッドスペーサー

このスペーサーは今、究極の次元へ...

最高の素材、最高の製作技術、各車種別に専用設計された信頼性。
何も妥協する事なく開発されたこのスペーサーは、かつてない最高のパフォーマンスを発揮します。

車種別にスペーサーとハブセンターを一体型で削り出す事により、ノーマルの状態と同じようにブレーキローターの取付面中心にホイールを取り付ける事が可能になり、ハンドルのブレを最小限に抑える事が出来ます。素材には贅沢にも純国産ジュラルミン(A2017S)材を使用しました。更に硬質アルマイト処理を施し、耐腐食性・耐久性を高めスチール材と同等の表面硬度を実現しております。結果、変形は勿論の事、キズも付きにくい理想的なスペーサーが完成しました。



設定車種

各車種別に専用タイプとなっております。その他車種の設定もございまして詳しくはお問い合わせ下さい。

LEXUS	TOYOTA	NISSAN	HONDA	MAZDA	SUBARU
P.C.D114.3-5H-P1.5 φ60 IS350 GSE21 IS250 GSE20 ※GS450h GWS191 GS430 UZS190 GS350 GRS191 ※SC430 UZZ40	P.C.D114.3-5H-P1.5 φ60 スープラ JZA80 アリスト JZS147 JZS161 ソアラ JZZ30 JZZ40 マークII・チェイサー JZX90 JZX100 JZX110 マークX GRX120 セルシオ UCF31 アルファード ANH10W エステイマ TCR~MCR MCR40W ヴォクシー・ノア AZR ハリアー SXU10	P.C.D114.3-5H-P1.25 φ66 スカイラインGT-R BNR32 BCNR33 BNR34 スカイライン CPV35 フェアレディZ Z32 Z33 Z38 シルビア S14 S15 エルグランド ES1 ステージア WGN34 シーマ FGY33 F50 セドリック・グロリア Y34 フーガ PY50	P.C.D114.3-5H-P1.5 φ70 NSX (フロント) NA1 NA2 S2000 (フロント) AP1 HONDA P.C.D114.3-5H-P1.5 φ64 NSX (リア) NA1 NA2 インテグラTYPE R DC2 DB8 DC5 ステップワゴン RF1~4 オデッセイ2WD RB1 エリシオン4WD RR4	P.C.D114.3-5H-P1.5 φ67 RX-7 FD3S RX-8 SE3P コスモ JCESE アテンザ GC3S アテンザワゴン GY3W MPV LW5W プレマシー CP8W MITSUBISHI P.C.D114.3-5H-P1.5 φ67 ランサーエボリューションV~TM CP9A ランサーエボリューションⅧ~Ⅹ CT9A GTO Z18A FTO DE3A グランディス NA4W	P.C.D100.5H-P1.25 φ56 インプレッサWRX GC8 GDA GDB インプレッサワゴンWRX GF レガシィB4 BE5 BL5 レガシィツーリングワゴン BC5 BH5 BP5 SF5 フォレスター SG5 SUBARU P.C.D114.3-5H-P1.25 φ56 ※インプレッサWRX GDB-F型

※印は順次開発予定。

	日産φ66	トヨタ・レクサスφ60	マツダ・ミツビシφ67	ホンダφ64	ホンダφ70	スバルφ56
15mm	KS-5115	KS-5215	KS-5315	KS-5415	KS-5515	KS-5615
20mm	KS-5120	KS-5220	KS-5320	KS-5420	KS-5520	KS-5620
25mm	KS-5125	KS-5225	KS-5325	KS-5425	KS-5525	KS-5625
30mm	KS-5130	KS-5230	KS-5330	KS-5430	KS-5530	KS-5630

15ミリ・20ミリ 25ミリ **¥23,000** **¥24,150** (2枚1SET)

30ミリ **¥23,800** **¥24,990** (2枚1SET)

特徴1

ワイドトレッドスペーサーはホイールを外側にオフセットさせ、フェンダーと「ツライチ」とするスタイリングアップとトレッドを広げる事で得られるコーナリング性能とスタビリティの向上が可能になります。

特徴2

スペーサーは動力伝達も補う為、当社ワイドトレッドスペーサーはスペーサーの直径を159mmで製作しています。理由はスペーサーを取り付けるブレーキローターとホイールの接触面を出来るだけ広く接触させたいからです。この接触面積の大小で強度が関係してきます。接触面積が大きな場合は車の駆動伝達が広い範囲に分散されますが、小さな場合は狭い範囲に集中する為にハブボルトに負担が掛かり折れやすくなる場合があります。その為、当社ではP.C.D.に応じて適切な直径寸法とすることで十分な接触面積を確保し、信頼性と安全性の向上を実現しました。この事によりハイパワー車、重量級の車でも長期間安心してお使い頂けます。

一般的なスペーサー

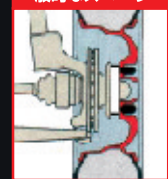

スペーサーが小さく接触面積が少ない

当社スペーサー

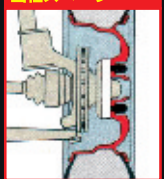

ホイール・スペーサー車輻の接触面積が大きい



※上記適合表は車両側への適合表でありホイール側の装着可・不可は考慮に入れておりません。 ※装着されるホイール側の逃げ加工寸法が十分にあるか必ず確認してください。
※製造年式やグレードにより適合しなくなる可能性もあります。 ※ノーマルホイールの推奨寸法も車両の個体差やアライメント数値により変わりますので、ご理解の上お買い求め下さい。
※KSPファクトリーにご来店出来るお客様に限っては過寸法のスぺーサーを試着テスト出来ます。

R · E · A · L

P.C.D CONVERSION SPACER 114.3→112



P.C.D変換スペーサー114.3→112

P.c.d Conversion Spacer



REAL P.C.D変換スペーサーは、国産車(114.3-5H)にドイツチューナーズブランド(112-5H)のホイールが装着できるスペーサーとなります。タイプA・タイプB・タイプLの3タイプのホイールメーカーサイズに合わせた製作となり、スペーサー本体を車輻に取り付けるときには専用ハブリング(トヨタ系φ60)(日産系φ66)2タイプを設定しました。ホイール専用で製作していますのでフィット感は抜群です。材質は純国産A2017Sジュラルミンから削り出し製作された高強度のスペーサーで、全体に硬質アルマイト処理を施し、表面硬度はスチール材と同等な表面硬度を実現しております。耐腐食性・耐久性を高め理想的なスペーサーが完成しました。



Type B φ60(トヨタ系) / M12-1.5

2枚入り1SET **¥25,000** (税別) **¥26,250** (税別)

- スペーサー本体 【厚さ15mm】
- スペーサー本体圧入ボルト【M12×1.5圧入済】
- スペーサー外径 【φ149】
- スペーサー取り付け専用ナット
- 専用ハブリング
- ホイール取り付け貫通ナット【球面M12×1.5】

	Type A	Type B	Type L
φ60(トヨタ系) / M12-1.5	K5-5701	K5-5702	K5-5703
φ66(日産系) / M12-1.25	K5-5704	K5-5705	K5-5706



※スペーサー本体の厚みは15mmになりますので、車輻ハブリングがスペーサーより出でしまいます。装着するホイールの裏側に十分な逃げの確認がないとホイールが装着できません。
 ※車輻ハブリング高さが13mm以上ある場合、装着できないタイプがあります。※車輻ハブリングハブセンタースタッドボルト以外の突起物がある場合、装着できません。
 ※ホイールメーカー指定の付属スペーサー・ホイールリングは取り外し、ベースオフセットで使用して下さい。※P.C.D変換スペーサーを装着する前に、必ずP.C.D変換スペーサーのハブセンターが装着ホイールの寸法に一致するかをご確認ください。
 ※ハブセンター寸法・装着ホイール内径に關しまして不明な点がございましたら、事前に販売店、または弊社までお問い合わせ下さい。

R · E · A · L

P.C.D CONVERSION SPACER 100→114.3



P.C.D変換スペーサー100→114.3

車輛側ハブセンターを専用で製作していますのでフィット感は抜群です。ホイール内径φ60の場合はそのまままで装着可能です。また、内径が大きいホイールの場合は別売のホイールリング(リング外径φ73、その他のサイズはオーダーメイドハブリングとして製作可能)を装着する事も可能です。材質は純国産A2017Sジュラルミンを使用し、削り出し製作された高強度のスペーサーで、さらに硬質アルマイト処理を施し、表面硬度はスチール材と同等な表面硬度となっております。



100-4H-P1.5φ54 → 114.3-4H-P1.5φ60



100-5H-P1.25φ56 → 114.3-5H-P1.25φ60

2枚入り1SET **¥25,000** (税別) **¥26,250** (税込)

KIT内容 ○スペーサー本体【厚さ15mm】 ○スペーサー外径【φ149】
○スペーサー本体圧入ボルト【M12圧入済】 ○スペーサー取り付け専用ナット
(ボルト突き出し量 約29mm) ○表面硬質アルマイト処理

KITオプション 変換ホイールリングφ60→φ73 **¥3,000** (税別) **¥3,150** (税込)
※その他の寸法に關しましてはオーダーメイドにて製作可能です。詳しくはお問い合わせ下さい。

φ54 100-4H-P1.5	→	φ60 114.3-4H-P1.5	KS-5801	φ56 100-4H-P1.5	→	φ60 114.3-4H-P1.5	KS-5805
φ54 100-4H-P1.25	→	φ60 114.3-4H-P1.25	KS-5802	φ56 100-4H-P1.25	→	φ60 114.3-4H-P1.25	KS-5806
φ54 100-5H-P1.5	→	φ60 114.3-5H-P1.5	KS-5803	φ56 100-5H-P1.5	→	φ60 114.3-5H-P1.5	KS-5807
φ54 100-5H-P1.25	→	φ60 114.3-5H-P1.25	KS-5804	φ56 100-5H-P1.25	→	φ60 114.3-5H-P1.25	KS-5808



※スペーサー本体の厚みは15mmになりますので、車輛ハブボルトがスペーサーより出てしまいます。装着するホイールの裏側に十分な逃げの確認がないとホイールが装着できません。
※車輛側ハブ高さが13mm以上ある場合、装着できないタイプがあります。 ※車輛側ハブに(ハブセンター・スタッドボルト以外の突起物がある場合、装着できません。
※ホイールメーカー指定の付属スペーサー・ホイールリングは取り外し、ベースオフセットで使用して下さい。 ※P.C.D変換スペーサーは15mm有りますので厚みを考慮したオフセットのホイールをご用意ください。
※本製品を取り付けた事による、車間とホイールのマッチングは、車間によって個体差があるため当社では対応しておりません。 ※その他の車種につきましては、弊社で装着確認しておりませんので、装着の際は取り付け状態等を充分に注意してご使用ください。

R · E · A · L

HIGH QUALITY PLATE SPACER

ハイクオリティ プレートスペーサー

ホイールのブレを最小限に抑えられるようにハブセンター一体型のプレートスペーサーをご用意致しました。材質は純国産ジュラルミン (A2017S) 材を使用し、表面に硬質アルマイト処理を施しています。このため耐腐食性・耐久性が向上し表面強度はスチール材と同等の強度を実現していますので、長期間安心してご利用いただけます。ノーマルハブボルトの長さによっては、ロングハブボルトタイプに変更が必要です。

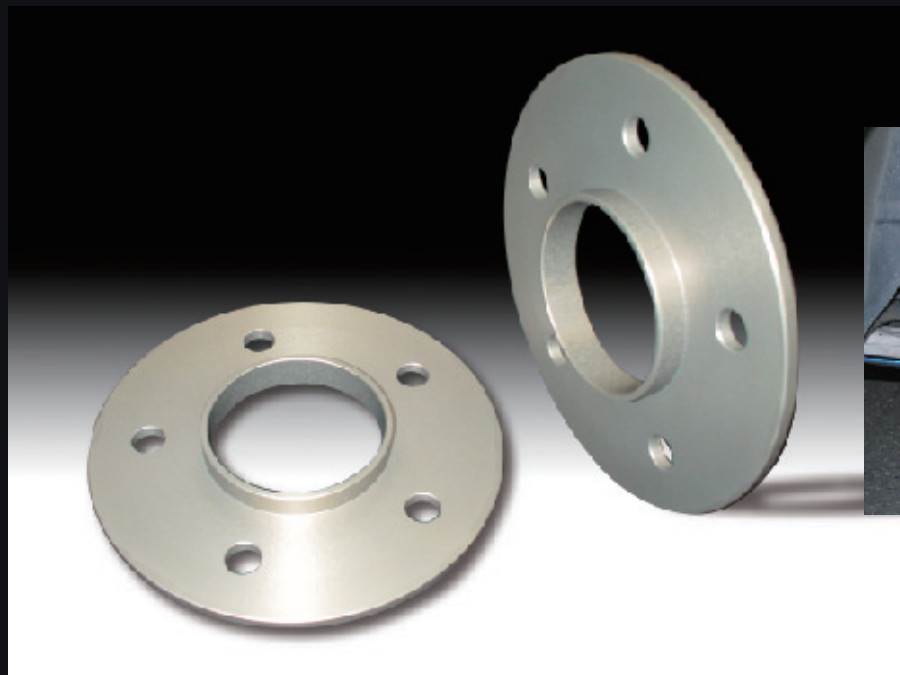

装着例

HIGH QUALITY
PLATE SPACER

KS-3565 2枚入り1SET **¥16,000** (税別) **¥16,800** (税込)

! 商品は受注生産品となりますので、詳しい納期等はお問い合わせください。下記表より、ご希望のサイズを指定してください。

依頼書

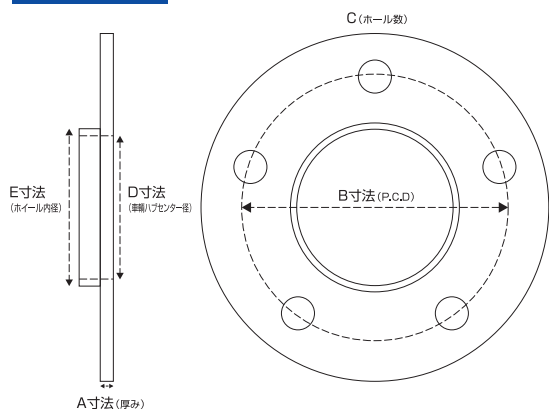

※表1

A寸法 (厚み)	B寸法 (P.C.D)	C (ホール数)	D寸法 (車輪ハブ径)	E寸法 (ホイール内径)
5mm	114.3 (外径φ159)	4H/5H	φ70まで	φ80まで
~15mm	100 (外径φ139)	4H/5H	φ59まで	φ68まで

※表1を参照し、下記項目を記入してください。

A寸法 厚さ mm D寸法 スペーサー内径 φ mm
 B寸法 P.C.D mm E寸法 ハブセンター外径 φ mm
 C ホール数 H

※D寸法とE寸法の差は、最低実寸でφ6必要となります。
 (E寸法がφ73の場合、D寸法は最大φ67となります。)
 ※車輪側ハブセンターの形状によっては、装着出来ない場合があります。
 ※ハブセンターの高さは10mmとなります。
 ※車輪ハブボルトの長さによってはボルトをロングボルトタイプに変更する必要があります。
 ※当社ではロングボルトはご用意しておりませんので、お客様でご用意ください。
 ※商品はM12ボルト車輪専用となっております。

備考

☆当特品に関する問い合わせ先 及び担当者名。

問い合わせ先 _____
 TEL _____ 担当者 _____

※お客様の都合による発注後の返品・交換・キャンセル・寸法変更など、一切受付られませんので御注意下さい。

R · E · A · L

CELSIOR CALIPER BRACKET KIT & HICAS CANCELER

セルシオ (UCF30) フロントキャリパー用ブラケットキット

セルシオ (UCF30) キャリパーを取り付けることにより、324径ブレーキローター装着を可能にするKITです。重量級のセルシオキャリパーですので制動力は申し分なく、アルミ製のモノブロック構造で軽量&剛性が確保された優秀なキャリパーです。KIT内のブレーキローターはGT-Rサイズの324径を使用しており、車輪ハブセンター径もピッタリフィットし装着ができます。ブラケットは純国産ジュラルミン高硬度A2017S材で削り出し製作をしており、更に硬質アルマイト処理を施し、スチール材と同等な表面強度となっております。



KIT内容
324径ローター × (左右) 1SET
ブレーキホース × (左右) 1SET
(ステンメッシュ)
キャリパー・ブラケット
取付ボルト × (左右) 1SET

5Hタイプ K5-5801 マルチホールタイプ K5-5802 共通 **¥98,000 (税別) ¥102,900 (税込)**

適合車種

180SX/シルビアS13系/S14/S15

⚠ ※セルシオキャリパー/ブレーキパッドは本製品に付属されません。※本製品を装着後、基本的に17インチ以上のホイールを装着してください。

ハイキャスキャンセラー

このハイキャスキャンセラーはワイドトレッドスペーサーと同様に、A2017Sジュラルミンから削り出し製作された超軽量高強度のチューニングパーツです。表面は強固な皮膜硬度を誇る硬質アルマイト処理されていますので、長期的に腐食や傷から性能を守ります。従来のスチール製と比較しても非常に軽く、ノーマルから比較すると著しい軽量化となるため、ハイキャス動作のカットと共にスポーツドライビングの性能向上に非常に有効です。

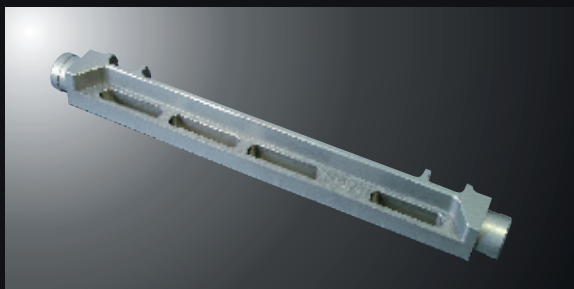

タイプA K5-760
(油圧式) **¥38,000 (税別) ¥39,900 (税込)**

適合車種

スカイラインR32系/セフィーロA31/ローレルC33
シルビアS13系・180SX

※油圧メクラ付属。

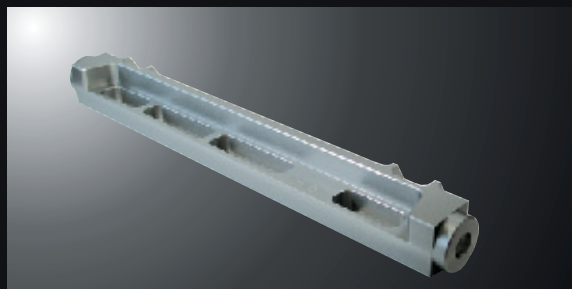

タイプB K5-761
(電動式) **¥38,000 (税別) ¥39,900 (税込)**

適合車種

スカイラインR33系・R34系
シルビアS14・S15

※ハイキャスランプ常時点灯。



※本製品は競技用部品の為、装着したことによるトラブル、事故等には一切責任を負えません。

【車検の記載変更対応】

※当商品は記載変更手続き対応品です。取り付け後陸運局に現車持ち込み申請することで改造車の記載変更が可能です。この申請手続きには別途申請代行料金がかかります。詳細はお問い合わせください。



※当商品は記載変更手続き対応品です。取り付け後陸運局に現車持ち込み申請することで改造車の記載変更が可能です。この申請手続きには別途申請代行料金がかかります。詳細はお問い合わせください。
※本製品は競技用部品の為、装着したことによるトラブル、事故等には一切責任を負えません。

WIDE TREAD SPACER

ワイドトレッドスペーサー

スタンダードタイプ (Sタイプ)



スペーサーでワイド化、ファッションブルセッティングの幅も広がります。

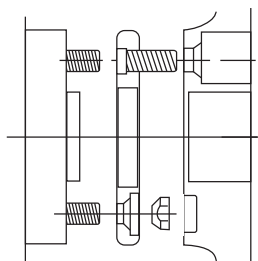

15mm 20mm 25mm 各2枚 1セット **¥19,000** (税別)
¥19,950 (税込)

30mm 各2枚 1セット **¥19,800** (税別)
¥20,790 (税込)

スタンダードタイプスペーサー P.C.D114.3

114.3用	5H-P1.5	5H-P1.25	4H-P1.5	4H-P1.25
15mm	KS-3501	KS-3503	KS-3502	KS-3504
20mm	KS-3505	KS-3507	KS-3506	KS-3508
25mm	KS-3509	KS-3511	KS-3510	KS-3512
30mm	KS-3513	KS-3515	KS-3514	KS-3516



T15mmスペーサー用薄型ナット スペーサーからナットが飛び出しません。

※薄型ナットは六角部分が薄いため、ハンドツールを垂直にあて規定トルクで締め付けて下さい。

【注意】

※車輪側ハブにハブセンター、スタッドボルト以外の突起物がある場合、装着できません。
※装着するスペーサーの厚みより車輪側ハブボルトが長い場合、ホイールの裏側に十分な逃げがないとホイールが装着できません。
※詳しくはP16のスペーサーに関する注意事項を参考にして下さい。

スタンダードタイプスペーサー P.C.D100

100用	5H-P1.5	5H-P1.25	4H-P1.5	4H-P1.25
15mm	KS-3517	KS-3519	KS-3518	KS-3520
20mm	KS-3521	KS-3523	KS-3522	KS-3524
25mm	KS-3525	KS-3527	KS-3526	KS-3528
30mm	KS-3529	KS-3530	KS-3531	KS-3532

レギュラータイプ (Rタイプ)



スペーサー装着状態でもノーマルと同じ様にハブセンターがあります。
ハブセンターアダプターがホイールのセンター(中心)を出しやすくさせ、高速走行等でのハンドルのブレを最小限に抑さえ、安定走行できます。

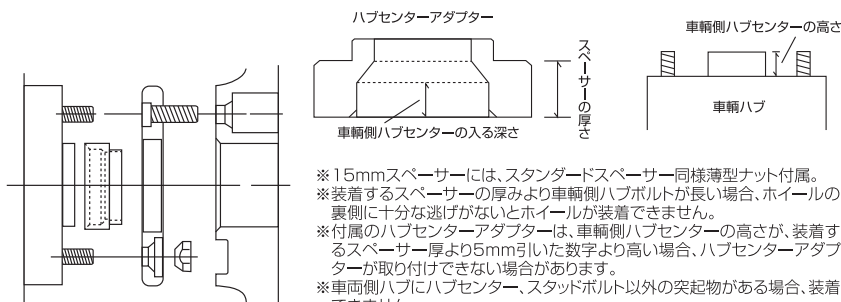

※15mmスペーサーには、スタンダードスペーサー同様薄型ナット付属。
※装着するスペーサーの厚みより車輪側ハブボルトが長い場合、ホイールの裏側に十分な逃げがないとホイールが装着できません。
※付属のハブセンターアダプターは、車輪側ハブセンターの高さが、装着するスペーサー厚より5mm引いた数字より高い場合、ハブセンターアダプターが取り付けできない場合があります。
※車輪側ハブにハブセンター、スタッドボルト以外の突起物がある場合、装着できません。
※詳しくは、P16のスペーサーに関する注意事項を参考にして下さい。

レギュラータイプスペーサー P.C.D114.3

114.3用	φ60		φ64		φ66		φ67		φ70	
	5H-P1.5	4H-P1.5	5H-P1.5	4H-P1.5	5H-P1.25	4H-P1.25	5H-P1.5	4H-P1.5	5H-P1.5	4H-P1.5
15mm	KS-350160	KS-350260	KS-350164	KS-350264	KS-350366	KS-350466	KS-350167	KS-350267	KS-350170	KS-350270
20mm	KS-350560	KS-350660	KS-350564	KS-350664	KS-350766	KS-350866	KS-350567	KS-350667	KS-350570	KS-350670
25mm	KS-350960	KS-351060	KS-350964	KS-351064	KS-351166	KS-351266	KS-350967	KS-351067	KS-350970	KS-351070
30mm	KS-351360	KS-351460	KS-351364	KS-351464	KS-351366	KS-351666	KS-351367	KS-351467	—	—

レギュラータイプスペーサー P.C.D100

100用	φ54				φ56				15mm	20mm	25mm
	5H-P1.5	5H-P1.25	4H-P1.5	4H-P1.25	5H-P1.5	5H-P1.25	4H-P1.5	4H-P1.25	各2枚 1セット		
15mm	KS-351754	KS-351954	KS-351854	KS-352054	KS-351756	KS-351956	KS-351856	KS-352056	¥23,000 (税別) ¥24,150 (税込)		
20mm	KS-352154	KS-352354	KS-352254	KS-352454	KS-352156	KS-352356	KS-352256	KS-352456			
25mm	KS-352554	KS-352754	KS-352654	KS-352854	KS-352556	KS-352756	KS-352656	KS-352856			
30mm	KS-352954	KS-353154	KS-353054	KS-353254	KS-352956	KS-353156	KS-353056	KS-353256	¥23,800 (税別) ¥24,990 (税込)		

アジャスタブルスペーサー

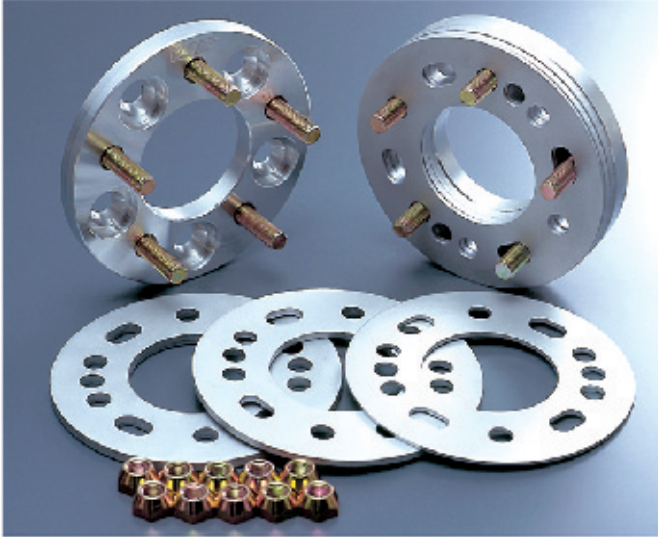

組み合わせにより14通りのフィッティングが可能

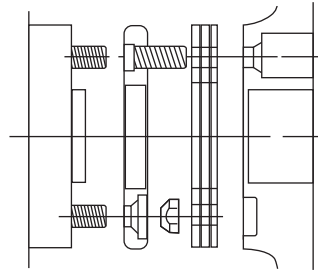

3mm 5mm 7mm 8mm 10mm
12mm 15mm 18mm 20mm 22mm
23mm 25mm 27mm 30mm

本体15mmスペーサーに3mm・5mm・7mmの3枚のプレートスペーサーをセットしました。組み合わせにより14通りの厚さを選択できます。

- 本体15mmジュラルミン製
- プレート3mm・5mm・7mm アルミ製

【注意】

- ※プレートスペーサーのみ使用の場合、車軸側ハブボルトが、ホイール取付に対して、充分スペーサーから出ていると取り付けできない場合があります。
- ※スペーサーより出ているボルトの長さは、約40mmです。ホイール取付の際、袋ナットを使用する場合には、ボルトが長い為、ホイールが締まりきらない場合があります。又、ホイールセンターキャップ等、取り付け出来ない場合があります。
- ※ホイールの裏側に車軸側ハブボルトに対する十分な逃げのあることをご確認ください。
- ※詳しくはP16のスペーサーに関する注意事項を参考にして下さい。

4H・5Hタイプアジャスタブルスペーサー

各1セット 8枚 **¥19,800** (税別)

¥20,790 (税込)

	M12×P1.25	M12×P1.5
P.C.D114,3-4H	KS-35662	KS-35661
P.C.D114,3-5H	KS-35672	KS-35671
P.C.D100-4H	KS-35402	KS-35401
P.C.D100-5H	KS-35412	KS-35411

4WD・RVタイプ

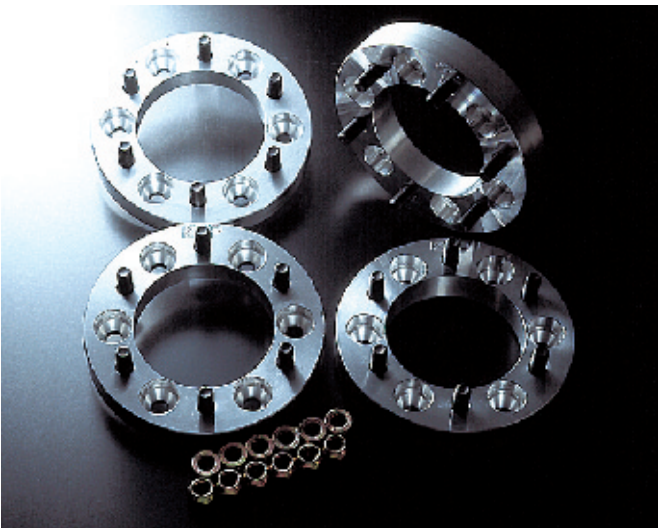

最重量の4WD・RV車でもKSP製なら安心装着

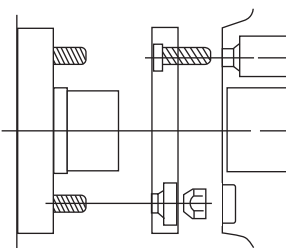

20mm 25mm 30mm

- スペーサー外径φ185
- スペーサー内径φ108.5
(車軸側3mm,φ110.5段差加工有り)

【注意】

- ※装着するスペーサーの厚さより車軸側ハブボルトが長い場合は、取り付けるホイールの裏側に、車軸側ハブボルトの逃げが十分ないと取り付けできません。
- ※詳しくはP16のスペーサーに関する注意事項を参考にして下さい。

4WD・RV・6Hタイプスペーサー

各1セット 2枚 **¥28,000** (税別)

¥29,400 (税込)

	M12×P1.25	M12×P1.5
20mm	KS-3534	KS-3533
25mm	KS-3536	KS-3535
30mm	KS-3538	KS-3537

PLATE SPACER

プレートスペーサー

ジュラルミン製プレートスペーサー（単穴）



本製品の10mmプレートスペーサー取付には、車輛ボルトがロングタイプに変更されているか、変更しようとしている場合に使用出来ます。
5mmプレートスペーサー取付けの場合でも、車輛ボルトの突き出しが短いようであれば、ロングタイプに変更が必要です。

	5mm	10mm
P.C.D100-4H-M12	KS-3609	KS-3610
P.C.D100-5H-M12	KS-3611	KS-3612
P.C.D114.3-4H-M12	KS-3605	KS-3606
P.C.D114.3-5H-M12	KS-3607	KS-3608

1枚 **¥4,800** (税別)
¥5,040 (税込)

※ジュラルミン製。

※スペーサー 外径 内径 ボルト径
 ・P.C.D100 139mm 59mm M12
 ・P.C.D114.3 159mm 74mm M12

※スペーサーの装着には、ボルトをロングタイプに変更する必要があります。
 ※当社では、ロングボルトは、用意しておりませんので、お客様でご用意下さい。

アルミ製ホイールスペーサー（単穴）



社外ホイールやキャリパーを変更時、ホイールとキャリパーが接触してしまっ装着できない場合のキャリパーなどの逃げに使用します。

	1mm	2mm	3mm
P.C.D100-4H-M12	KS-3613	KS-3614	KS-3615
P.C.D100-5H-M12	KS-3616	KS-3617	KS-3618
P.C.D114.3-4H-M12	KS-3619	KS-3620	KS-3621
P.C.D114.3-5H-M12	KS-3622	KS-3623	KS-3624

1枚 **¥1,800** (税別)
¥1,890 (税込)

※アルミ製。

※スペーサー 外径 内径 ボルト径
 ・P.C.D100 135mm 65mm M12
 ・P.C.D114.3 150mm 80mm M12

※車輛側、取り付け面にセンターハブ、スタッドボルト以外の突起物があると取り付けできない場合があります。

アジャスタブルアルミスペーサー（4H・5H 共通）



アジャスタブルアルミマルチプレート P.C.D114.3-M12

3mm	KS-3590	1枚 ¥1,800 (税別) ¥1,890 (税込)
5mm	KS-3591	1枚 ¥1,800 (税別) ¥1,890 (税込)
7mm	KS-3592	1枚 ¥2,000 (税別) ¥2,100 (税込)
3・5・7mm セット	KS-3589	6枚 ¥8,000 (税別) ¥8,400 (税込)

アジャスタブルアルミマルチプレート P.C.D100-M12

3mm	KS-3586	1枚 ¥1,800 (税別) ¥1,890 (税込)
5mm	KS-3587	1枚 ¥1,800 (税別) ¥1,890 (税込)
7mm	KS-3588	1枚 ¥2,000 (税別) ¥2,100 (税込)
3・5・7mm セット	KS-3585	6枚 ¥8,000 (税別) ¥8,400 (税込)

※アルミ製。

※スペーサー 外径 内径 ボルト径
 ・P.C.D100 139mm 59mm M12
 ・P.C.D114.3 159mm 74mm M12

※車輛側、取り付け面にセンターハブ、スタッドボルト以外の突起物があると取り付けできない場合があります。

※5mm以上のプレート取り付けの場合、ボルトをロングタイプに変更しなければならない場合があります。

※4H、5H共通。

OPTION PARTS

KSP スペーサー用オプションパーツ

KSP製 スペーサー用ハブセンターアダプター

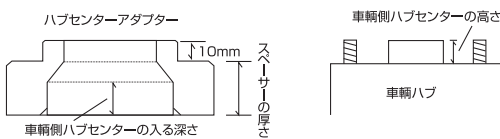

ワイドレッドスペーサーを装着状態で、ノーマルと同様にハブセンターを出すことによって、ホイールのセンター（中心）が出やすくなります。高速走行等でのハンドルのブレを最小限に押さえ、安定走行できます。

114.3用	φ60	φ64	φ66	φ67	φ70
15mm	KS-359801	KS-359802	KS-359803	KS-359804	KS-359805
20mm	KS-359806	KS-359807	KS-359808	KS-359809	KS-359810
25mm	KS-359811	KS-359812	KS-359813	KS-359814	KS-359815
30mm	KS-359816	KS-359817	KS-359818	KS-359819	設定なし

P.C.D114.3φ70の30mmは設定ありません。

※ハブセンターアダプターは、車輻側ハブセンターの高さが、装着するスペーサー厚より5mm引いた数字より高い場合、ハブセンターアダプターが取り付けできない場合があります。
(例) 15mm用ハブセンターの場合、車輻側ハブセンターの入る深さは10mmです。

各2個 1セット **¥6,000** (税別)
¥6,300 (税込)

100用	φ54	φ56
15mm	KS-359820	KS-359821
20mm	KS-359822	KS-359823
25mm	KS-359824	KS-359825
30mm	KS-359826	KS-359827

P.C.D100φ59・φ60の日産用は設定ありません。

社外ホイール用リング

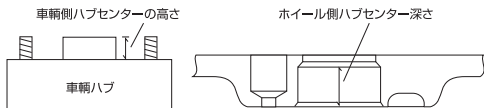

社外ホイールを装着して、純正のハブセンター径とホイール側ハブセンター径が異なる場合、オーダーにてホイールリングを製作致します。ホイールセンターのシビアな車輻に装着することにより、高速走行等でのハンドルのブレを最小限に押さえ安定走行できます。

	スペーサー側 φ60	スペーサー側 φ64	スペーサー側 φ66	スペーサー側 φ67	スペーサー側 φ70
ホイール側 φ73	KS-350060	KS-350064	KS-350066	KS-350067	KS-350070

ホイール側φ73は実際にはφ72.8、車輻側はφ0.2の寸法となります。

各2個 1セット **¥3,000** (税別)
¥3,150 (税込)

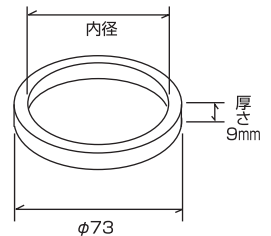

KSP製 スペーサー用圧入ハブボルト



リアル・スタンダード・レギュラー、オーダーメイドスペーサーに使用



ロングボルト

KSPワイドレッドスペーサーに使用している圧入式ハブボルトです。誤ってボルトをねじ折ってしまった、ボルトネジ山をつぶしてしまった場合の補修用です。

20mmロング M12×P1.25	KS-36012	¥300 (税別) /1本	¥315 (税込) /1本	
20mmロング M12×P1.5	KS-36011	¥300 (税別) /1本	¥315 (税込) /1本	
10mmロング M12×P1.25	KS-36002	¥300 (税別) /1本	¥315 (税込) /1本	アジャスタブルタイプスペーサー使用
10mmロング M12×P1.5	KS-36001	¥300 (税別) /1本	¥315 (税込) /1本	アジャスタブルタイプスペーサー使用
標準 M12×P1.25	KS-35992	¥200 (税別) /1本	¥210 (税込) /1本	リアル・スタンダード・レギュラータイプ使用
標準 M12×P1.5	KS-35991	¥200 (税別) /1本	¥210 (税込) /1本	リアル・スタンダード・レギュラータイプ使用
M14×P1.5	KS-36022	¥500 (税別) /1本	¥525 (税込) /1本	特注スペーサー使用
1/2	KS-36021	¥700 (税別) /1本	¥735 (税込) /1本	特注スペーサー使用

※ボルトスライ径はφ14.3(1/2のみφ13.2)です。
※ボルト交換には、プレス機が必要です。
※KSPスペーサー以外には使用できない場合があります。
※ボルト圧入時の突出量はP16のスペーサーに関する注意事項を参考して下さい。

KSP製 スペーサー用取り付け貫通ナット

KSPワイドレッドスペーサーを装着するときに使用する貫通ナットです。



15mmスペーサー薄型ナット

※M12のみ

※KSPスペーサー用貫通ナットは全て60度テーパです。
※15mmスペーサー用M12薄型ナットは六角部分が薄いため、変型しやすいので取扱いに注意して下さい。

T20 M12×P1.25	KS-35932	¥200 (税別) /1個	¥210 (税込) /1個	20mm厚以上スペーサー使用
T20 M12×P1.5	KS-35931	¥200 (税別) /1個	¥210 (税込) /1個	20mm厚以上スペーサー使用
T15 M12×P1.25	KS-35942	¥200 (税別) /1個	¥210 (税込) /1個	15mm厚アジャスタブルスペーサー使用
T15 M12×P1.5	KS-35941	¥200 (税別) /1個	¥210 (税込) /1個	15mm厚アジャスタブルスペーサー使用
M14×P1.5	KS-36032	¥300 (税別) /1個	¥315 (税込) /1個	特注スペーサー使用
1/2	KS-36031	¥500 (税別) /1個	¥525 (税込) /1個	特注スペーサー使用

WIDE TREAD SPACER

ジュラルミン製 ワイドトレッドスペーサー

ホイールを外側にオフセット変更! コーナリング性能のセッティング幅もアップ!

KSPのジュラルミン製ワイドトレッドスペーサーはA2017S材の中でも **純国産の材料** を使用しているため、**強度が違います**。
 ハブボルトはすべて圧入式(圧入済)ですのでがたつき等もありません。

装着前



装着後



写真は25mmスペーサー装着

ワイドトレッドスペーサー
装着例



セダン装着例



ワゴン装着例



ミニバン装着例



4WD装着例



レギュラータイプスペーサー

純正のタイヤホイールはフェンダーとの隙間がかなりあり内側に入り込んでいます。ワイドトレッドスペーサーを取り付けることによって、タイヤホイールをフェンダーぎりぎりまで出すことができ、同じタイヤホイールとは思えない程ファッションブルになります。又トレッド幅が広がることでコーナリング性能のセッティングが可能です。

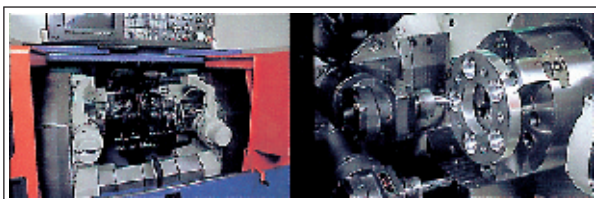

高精度NC旋盤削り出し

KSPのワイドトレッドスペーサーは、このNC旋盤など最新の加工技術で製作されている為、高品質・高精度に仕上げられています。信頼性には絶対の自信を持っています。

装着方法

装着はタイヤホイールの交換と同じ要領なので、簡単に装着できます。

(前輪の装着は誰かにブレーキを踏んでもらいながら装着)

※純正ハブボルトがスペーサー厚より長い場合、純正ハブボルトがスペーサー表面より突出するので、装着するホイールの裏側に凸ボルトの逃げがないと装着出来ません。

※オフセットが変わりますので、スペーサー装着後はアライメント調整をお勧めします。

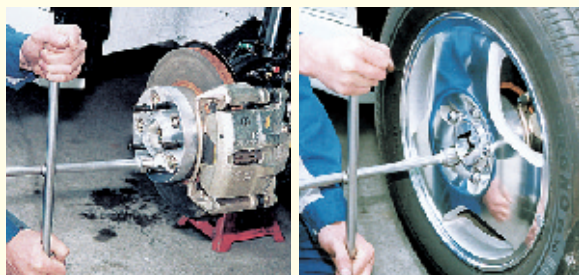

WIDE TREAD SPACER

KSP ワイドトレッドスペーサー注意事項

注意事項

- KSPワイドトレッドスペーサーは、リアルタイプ、スタンダードタイプ、レギュラータイプ、アジャスタブルスペーサー、4WD・RV 6Hタイプ、オーダーメイドスペーサーの6種類です。購入時にご確認ください。
- KSPワイドトレッドスペーサー、スペーサー用オプションパーツは競技用につき一般公道での使用は制約を受ける場合があります。又、スペーサーを装着して起きた事故等の責任は一切負えませんのであらかじめ御了承下さい。
- ワイドトレッドスペーサーの取り付けに関しましては、取付内容を十分理解した上で専門技術のあるショップ・工場での取り付けをお勧めします。スペーサーの取り付けにはハンドツールを使い、10~12kg/mのトルクで均等に締め付けて下さい。ホイールの取り付けに関して車輛側ハブボルトが装着するスペーサーの厚みより長い場合は、ホイールの裏側の車輛側ハブボルトに対する逃げを確認して下さい。



付属品について

リアルタイプ、スタンダードタイプ、レギュラータイプ、アジャスタブルスペーサー、4WD・RVタイプにはM12×P1.25・P1.5
 オーダーメイドスペーサーにはM10×P1.25・M12×P1.25、1.5・M14×P1.5・1/2-20RHの中で指定ボルト・ナットを付属、圧入します。

ナットサイズ /mm

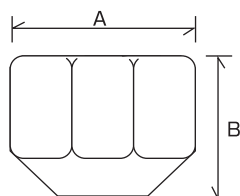

種類	A	B
M12	21	16
M12 (薄型)	21	12
M14	23	18
M10	17	14
1/2	21	16

圧入ボルト突き出し量 /mm

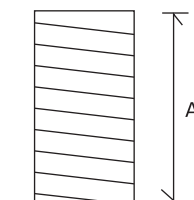

種類	A
M12	24
M12 (10mmロング)	34
M14	29
M10	20
1/2	24

※ 15mmスペーサーの場合はA寸法より5mm長くなります。(M12のみ)

テーパナットホールサイズ /mm

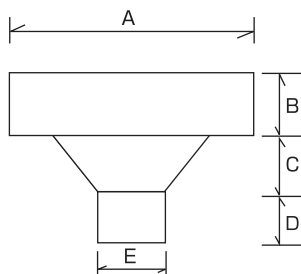

M12(1/2)	A	B	C	D	E
15mm	32 (4WD・RV タイプは29)	6	8	1	13.7
20mm		10	8	2	
25mm		10	8	7	
30mm		15	8	7	

M14	A	B	C	D	E
30mm	34	15	8	7	15

M10	A	B	C	D	E
15mm	30	5	8	2	12
20mm		8	8	4	12

スペーサー標準サイズ

P.C.D	外径	内径
P.C.D114.3	159mm	74mm
P.C.D100	139mm	59mm
P.C.D139.7	185mm	108.5mm

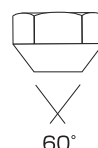
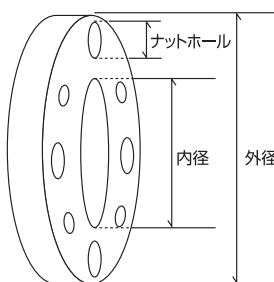

※ KSPワイドトレッドスペーサーは、60度テーパ以外のボルト、ナットでの取付は出来ません。

ORDER MADE OPTION PARTS

オーダーメイドオプションパーツ

KSP製 スペース用オーダーメイドハブセンターアダプター



社外ホイールを装着していて、純正のハブセンター径とホイール側ハブセンター径が異なる場合、オーダーにてKSPスペース用のハブセンターアダプターを製作いたします。

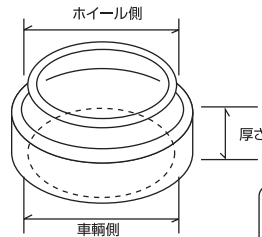

15mm ~ 30mm (対応)

K5-3595

各2個 1セット **¥8,000** (税別) ~ **¥8,400** (税込) ~

例) 日産シルビア純正ハブセンター 車輻側径φ66
社外ホイールハブセンター ホイール側径φ73
スペース 20mm使用 厚さ 20mm

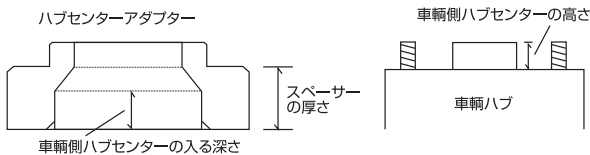

※ハブセンターアダプターは、車輻側ハブセンター高さが、装着するスペース厚より5mm引いた数字より高い場合、ハブセンターアダプターが取り付けできない場合があります。
(例) 15mm用ハブセンターアダプターの場合、車輻側ハブセンターの入る深さは10mmです。
※製作寸法は指定の数字に±0.3mmの公差を加えて製作します。
※使用スペース内径により製作出来ない場合があります。スペースに関する注意事項を参考にして下さい。

オーダーメイドホイールリング



社外ホイールを装着していて、純正のハブセンター径とホイール側ハブセンター径が異なる場合、オーダーにてホイールリングを製作致します。
ホイールセンターのシビアな車輻に装着することにより、高速走行等でハンドルのブレを最小限に押さえ安定走行できます。

K5-3500

各2個 1セット **¥3,000** (税別) ~ **¥3,150** (税込) ~

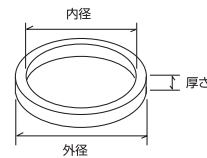

外径 φ mm
内径 φ mm
厚さ mm

※オーダーは上記の3ヶ所の寸法を指示して下さい。

価格目安表	厚さ (T)		
	5mm~9mm	10mm~30mm	31mm~50mm
外径寸法 (φ)			
φ75以下	¥3,000 (税別) ¥3,150 (税込)	¥6,000 (税別) ¥6,300 (税込)	¥9,000 (税別) ¥9,450 (税込)
φ75.1~89.9	¥9,000 (税別) ¥9,450 (税込)	¥9,000 (税別) ¥9,450 (税込)	¥12,000 (税別) ¥12,600 (税込)
φ90~114	¥12,000 (税別) ¥12,600 (税込)	¥12,000 (税別) ¥12,600 (税込)	¥15,000 (税別) ¥15,750 (税込)

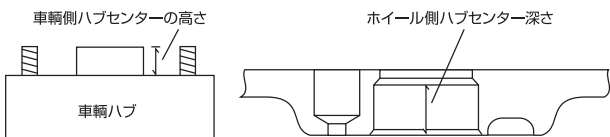

※通常、製作指定寸法に対して±0.3の公差を加えて製作します。
実寸で製作の場合は、数字の横に「実寸」と記入して下さい。
※外径と内径の差が実寸でφ4以下の場合には製作出来ない場合があります。
※外径がφ114以上の場合にはお問い合わせ下さい。
※上記価格表は目安ですので、詳しい価格等についてはお問い合わせ下さい。

オーダーメイドジュラルミンプレート Spacer

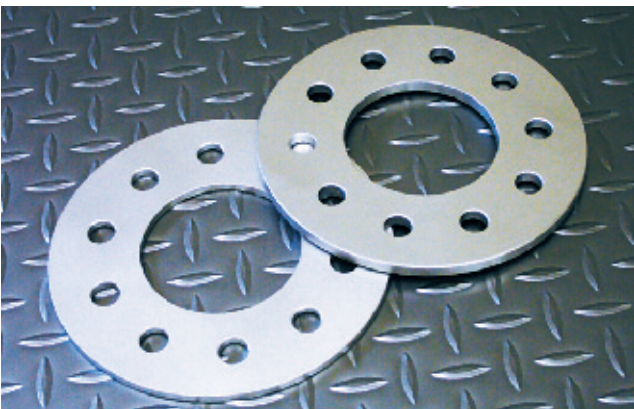

特殊なP.C.D.の車輻で微妙なオフセット調整をする為、オーダーメイドにてスペースを製作致します。

K5-3564

2枚 1セット
厚さ5mm~製作 **¥28,000** (税別) ~ **¥29,400** (税込) ~

外径 φ mm
内径 φ mm
P.C.D mm
ホール数 H
ボルト径 M
厚さ mm

※オーダーは上記の6ヶ所の寸法を指示して下さい。

※ハブセンター一体型などの形状でも製作可能ですが、製作寸法には制限があります。
詳しい内容については、お問い合わせ下さい。

MAZDA RX-7

FD3S エアロパーツ

フロントバンパースポイラー TypeⅢ (5型)

5型の純正ラインを更にリファインし、定番となっている全面開口部を大きく採りました。又、インタークーラー・オイルクーラーを大容量の物にする場合にも対応するように制作しました。

KS-415 ¥58,000 (税別)
¥60,900 (税込)

※1~4型には5型のコンビネーションランプが必要です。
●白ゲルコート仕上げ。



SPECIAL THANKS
DUNLOP DIREZZARSC

サイドステップ

KS-416 ¥58,000 (税別) ●白ゲルコート仕上げ
¥60,900 (税込)



リアアンダースポイラー

KS-417 ¥38,000 (税別) ●白ゲルコート仕上げ
¥39,900 (税込)



フロントバンパースポイラーTYPE II

FD3Sの顔つきを攻撃的なイメージに変化させます。正面からのエアを多く取り入れる為、中央・左・右は大きく開口させ、熱量が多く増えたチューンドロータリーにも対応できるように製作しました。又、GTRサイズのインタークーラーを取り付けた時にも効率的に走行風を取り入れられます。

- FRP白ゲルコート仕上げ。
- 純正スモールランプ、ウインカー対応。

K5-413 ¥58,000 (税別)
¥60,900 (税込)



リアウィングスポイラーTYPE II

FD3Sのリアビューを今までにない独特な型の張り付けタイプを製作しました。後続車の注目はまちがいないし！ハイマウントストップランプ部をあえて取り外してレーシーなダクトをもうけました。

K5-414 ¥48,000 (税別)
¥50,400 (税込)

リアダクト



- FRP白ゲルコート仕上げ。
- 取り付けはハイマウントストップランプ部を利用
- サイド部両面テープで装着

※ハイマウントストップランプは取り付けできません。
※車検非対応



インテークダクトライトカバー (運転席側)

FRP白ゲルコート仕上げ。フレッシュなエアをエンジンルームに導きます。装着は簡単、純正ライトカバーと交換するだけ、ボルトオン。

※詳しくは P24

K5-403 ¥14,000 (税別)
¥14,700 (税込)



アルミボンネットロックピン



ゴールド **K5-745**

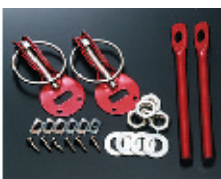

レッド **K5-746**



ブルー **K5-747**



シルバー **K5-748**

各 ¥3,800 (税別)
各 ¥3,990 (税込)



MAZDA RX-7

FC3S エアロパーツ

フロントバンパースポイラー

- 夜間のリトラクターUP不要で純正ライト対応。
 - 純正フォグランプ対応。
 - ロータリーの熱量に対して十分な前面開口部。
 - サイド側にダクトをもうけ、レーシーさをアピール。
 - 斬新で今までにないデザイン。
- 以上の希望を全て取り入れて製作しました。
同車種、他の車種のスポーツカーに差をつけるエアロフォルムです。

KS-440 ¥48,000 (税別)
¥50,400 (税込)

- FRP白ゲルコート仕上げ。
- 純正スモールランプをウインカー部に移動。
- リトラクターライトを上げる場合カットラインがあるのでFRPのカットが必要。
- M/C前後装着可。
※前期型車輛の場合、サイドのモールラインが合わなくなります。
- レインホースのカット加工が必要です。



サイドダクト



インテークダクトライトカバー

フレッシュな走行外気を効率よくエンジンルームに取り込むことが出来ます。また、外見のドレスアップにもなり愛車をよりスポーティーに演出します。

- FRP白ゲルコート仕上げ。
- 装着は純正ライトカバーと交換するだけのボルトオン装着。
※詳しくはP24

KS-401 ¥12,000 (税別)
¥12,600 (税込)



リアウィングスポイラー

張付けタイプ・アーチタイプとは違い2本足のウイングタイプをFC3S用として製作しました。左右の翼端板は多数のFCオーナーの発想を元に、ボディサイドのラインに合わせて仕上げました。

- FRP白ゲルコート仕上げ。
- ボディに穴あけ加工が必要です。
- M/C前、M/C後装着可能。

KS-441 ¥38,000 (税別)
¥39,900 (税込)



フロントハーフスポイラー

純正のリトラクターライト、スモールライト部分を気に入っているが正面のインパクトが欲しいオーナーの為に製作しました。

- FRP白ゲルコート仕上げ。
- 純正フォグランプ対応。
- 純正バンパーフォグランプ周辺のカットが必要です。

KS-442 ¥29,000 (税別)
¥30,450 (税込)

TOYOTA ARISTO

JZS161 エアロパーツ

フロントバンパースポイラー

K5-430 ¥58,000 (税別) ¥60,900 (税込)

- FRP白ゲルコート仕上げ。
- 純正フォグランプ対応。
- 純正モール付属。

フロントグリル

K5-433 ¥23,000 (税別) ¥24,150 (税込)

- FRP白ゲルコート仕上げ。
- トヨタエンブレムはノーマルを使用。



リアセパレートアンダースポイラー

K5-432 ¥38,000 (税別)

¥39,900 (税込)

- FRP白ゲルコート仕上げ。

サイドステップ

純正のおとなしめなフォルムをスポーティーに変貌させます。フロントバンパーは純正フォグランプ対応。サイドステップ後部にはエアダクト、リアにはディフューザータイプのリアフォルム、グリルはライトの形状をイメージして製作しました。ライバルに差をつける精悍なエアロフォルムです。

K5-431 ¥58,000 (税別)

¥60,900 (税込)

- FRP白ゲルコート仕上げ。



NISSAN AVENIR SALUT

ニッサン アベニールサリュウ エアロパーツ

フロントハーフスポイラー

アイラインとグリルを一体化させインパクトのある顔つきにします。

フロントハーフ・サイドステップ・リアハーフの3点は流れるラインをイメージして製作しました。

※エアロエキスプレス車には装着出来ません。
※ターボ車、NA車、4WD、2WDいずれも装着可能です。



●FRP白ゲルコート仕上げ。

K5-421 ￥29,800 (税別)
￥31,290 (税込)

フロントアイライングリル

●FRP白ゲルコート仕上げ。

K5-420 ￥18,000 (税別)
￥18,900 (税込)



サイドステップ

●FRP白ゲルコート仕上げ。

K5-422 ￥38,000 (税別)
￥39,900 (税込)

リアアンダースポイラー

●FRP白ゲルコート仕上げ。

K5-423 ￥29,000 (税別)
￥30,450 (税込)

BLOW OFF CAP

BLOW OFF CAP (ターボ車用)



※生産終了予定

当社で開発したブローオフキャップは、コストパフォーマンスに優れ、取り付けも簡単です。純正のブローオフバルブにかぶせて取り付けるだけ。アクセルオフした時、チューニングカーのようなブローオフサウンドが楽しめます。さらにエンジンルームの美しい演出を実現します。

設定車種価格表

メーカー	車種	車種型式	エンジン型式	品番	税別価格	税込価格
マツダ	RX-7	FC3S(C)	13BT	K5-317	￥7,800	￥8,190
	RX-7	FD3S	13BREW	K5-318	￥11,800	￥12,390
	ファミリア	BG8Z(R)	BP	K5-320	￥7,800	￥8,190
ミツビシ	VR4・エテルナ	E39A	4G63	K5-322	￥7,800	￥8,190
	VR4	E84A	6A12	K5-323	￥9,800	￥10,290
エクシブ	D27A	4G63	K5-324	￥7,800	￥8,190	
GTO	Z16(15)A	6G72	K5-325	￥9,800	￥10,290	
ランサー-GSR	CD5A	4G63	K5-326	￥9,800	￥10,290	
GSRエボリューション	CD9A(CE9A)	4G63	K5-327	￥9,800	￥10,290	
スバル	レガシィ	BC5/BF5	EJ20T	K5-328	￥7,800	￥8,190
	インプレッサ	GC8(Ver.J)	EJ20T	K5-329	￥7,800	￥8,190
スズキ	アルトワークス	CN21S/CR22S	F6A	K5-330	￥7,800	￥8,190
	カプチーノ	EA11R	F6A	K5-331	￥7,800	￥8,190

メーカー	車種	車種型式	エンジン型式	品番	税別価格	税込価格
トヨタ	ソアラ・スープラ	MZ20/21-MA70	7MGT	K5-301	￥7,800	￥8,190
	ソアラ・スープラ	JZZ30-JZA70	1JZ	K5-302	￥8,800	￥9,240
	スターレット	EP82	4EFT	K5-303	￥8,800	￥9,240
	MR2 1・2型	SW20	3SGTE	K5-304	￥7,800	￥8,190
	MR2 3型	SW20	3SGTE	K5-305	￥8,800	￥9,240
	マークII・チェイサー・クスタ	JZX81-JZX90	1JZ	K5-306	￥8,800	￥9,240
	スープラ	JZA80	2JZ	K5-307	￥8,800	￥9,240
ニッサン	スカイライン	HC(HN)R32	RB20DET	K5-308	￥8,800	￥9,240
	スカイライン	BNR32-BCNR33	RB26DETT	K5-309	￥13,800	￥14,490
	スカイライン	ECR33	RB25DET	K5-310	￥11,800	￥12,390
	シルビア	PS13	SR20DET	K5-311	￥8,800	￥9,240
	180SX	(K)RPS13	SR20DET	K5-311	￥8,800	￥9,240
シルビア	S14-S15	SR20DET	K5-312	￥8,800	￥9,240	
パルサー-GTR	RNN14	SR20DET	K5-313	￥7,800	￥8,190	
フェアレディZ	(G)CZ32	VG30DETT	K5-314	￥12,800	￥13,440	
ブルーバード	HNU13(12)	SR20DET	K5-315	￥7,800	￥8,190	

INTAKE DUCT LIGHT COVER

インテークダクトライトカバー

インテークダクトライトカバー

エンジンルームへフレッシュエアー

現在各メーカーから発売されているエアクリナーキット等、ノーマルのエアクリナーボックスをはずして取り付けるタイプ(キノコ型等)に交換した場合、エンジンルーム内の熱い空気を吸ってしまい本来のエンジンパワーを出せなくなる場合があります。そこで開発した、このインテークダクトライトカバーを取り付ける事によって、エンジンルーム内にフレッシュエアーを取り入れることが出来るようになります。又、外見のドレスアップにもなり、愛車をよりスポーティーに演出します。

- FRP白ゲルコート仕上げ。
- ボルトオン装着。
- 白ゲルの為、塗装が必要です。



マツダ RX-7 FD3S

- アミ無し。(運転席側)

K5-403 ¥14,000 (税別)
¥14,700 (税込)



ニッサン 180SX

- アミ付。(助手席側)

K5-402 ¥12,000 (税別)
¥12,600 (税込)

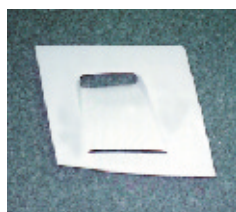

マツダ RX-7 FC3S

- アミ付。(運転席側)

K5-401 ¥12,000 (税別)
¥12,600 (税込)



ATTAIN CLOSING PANEL

ATTAIN クロージングパネル

ATTAIN アルミクロージングパネル

走行風を効率よくラジエーターに導くために開発したパネルです。

従来は、各チューナーが、チューニングカーの制作時にワンオフで制作していましたが、ノーマル車にも取り付けができるよう型取りしました。

ボンネットを開けた時に、お気に入りのステッカーが見えるように貼ったりすると、エンジンルームのドレスアップにもなります。

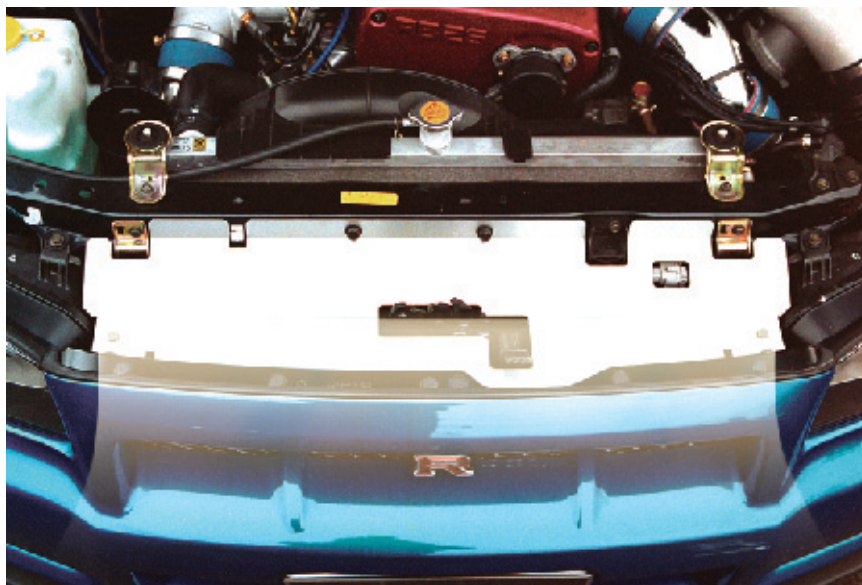

●アルミ製。

※バンパー・フロントグリル、ボンネット等が純正と異なる場合、取り付けできない場合があります。
(メーカーオプション含む)

※アルマイト仕上げで腐食しません。



マツダ RX-7 FC3S



ニッサン スカイライン BNR32



ニッサン スカイライン BCNR33



ニッサン フェアレディZ Z32



トヨタ スーブラ JZA70



ニッサン スカイライン ER34



ニッサン スカイライン BNR34



ニッサン シルビア S15



ニッサン シルビア S14後



ニッサン 180X RPS 13



三菱 ランサー CP9A



ニッサン アベニールサリュール PNW10

設定車種一覧

全車種 (アルミ製) **¥8,800** (税別)
¥9,240 (税込)

メーカー	車種	車輛型式	品番	
ニッサン	スカイライン	BNR32	KS-202	
		HCR32	KS-215	
		BCNR33	KS-203	
		ECR33前	KS-214	
		ECR33後	KS-223	
		BNR34	KS-227	
		ER34※	KS-225	
		シルビア	PS13	KS-207
			S14前	KS-210
			S14後	KS-219
180SX	フェアレディZ	S15	KS-226	
		RPS13	KS-208	
		Z32	KS-204	
		PNW10	KS-220	
トヨタ	スーブラ	JZA80	KS-213	
		JZA70	KS-205	
マツダ	RX-7	FC3S	KS-201	
		ランサー	KS-221	
三菱	ランサー	CN9A	KS-221	
		CP9A	KS-224	

(※印) 純正エアロバンパーは取付け不可



GT BUMPER GUARD

GTバンパーガード



カーボン製 **全車種**

¥12,000 (税別) ¥12,600 (税込)

マツダ RX-7 FC3S用左右セットのみ

¥18,000 (税別) ¥18,900 (税込)



カーボンケブラー製 **全車種**

¥18,000 (税別) ¥18,900 (税込)

マツダ RX-7 FC3S用左右セットのみ

¥24,000 (税別) ¥25,200 (税込)



別売フラワーリベット 20本入

KS-909 ¥350 (税別)

¥367 (税込)

アテインGTバンパーガードはマフラーからの排気による燃焼を目立たなくします。又、リアからのルックスはまさにレーシーです。

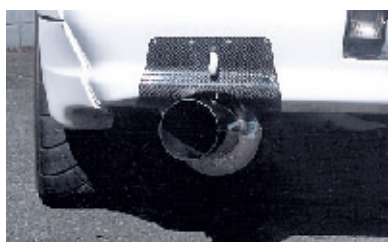

ニッサン スカイライン BNR32・HCR32

カーボン製 **KS-4407** カーボンケブラー製 **KS-4457**

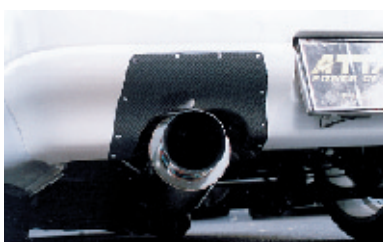

ニッサン スカイライン BCNR33・ECR33

カーボン製 **KS-4406** カーボンケブラー製 **KS-4456**



ニッサン スカイライン BNR34

カーボン製 **KS-4402** カーボンケブラー製 **KS-4452**



マツダ RX-7 FC3S

カーボン製片側 **KS-4409** カーボンケブラー製片側 **KS-4459**

カーボン製左右 **KS-4411** カーボンケブラー製左右 **KS-4461**



マツダ RX-7 FD3S

カーボン製 **KS-4405** カーボンケブラー製 **KS-4455**



トヨタ アルテツァ SXE10

カーボン製 **KS-4408** カーボンケブラー製 **KS-4458**

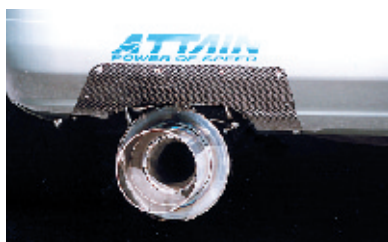

ニッサン シルビア (P)S13

カーボン製 **KS-4403** カーボンケブラー製 **KS-4453**



ニッサン 180SX (R)S13

カーボン製 **KS-4404** カーボンケブラー製 **KS-4454**

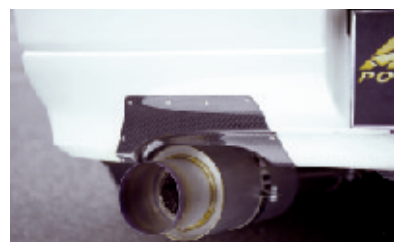

ニッサン シルビア S15

カーボン製 **KS-4412** カーボンケブラー製 **KS-4462**



ミツビシ ランサーエボリューションIV CN9A

カーボン製 **KS-4400** カーボンケブラー製 **KS-4450**



ミツビシ ランサーエボリューションV・VI CP9A

カーボン製 **KS-4401** カーボンケブラー製 **KS-4451**



ミツビシ ランサーエボリューションVII・VIII CT9A

カーボン製 **KS-4413** カーボンケブラー製 **KS-4463**

※取り付けは、付属の両面テープ・タイラップ(はずれ・飛時止の為)ですが、別売のフラワーリベット20本入りもご用意しております。

※本バンパーガードは、車輛ごとにノーマルバンパー用に設計しておりますので、メーカーオプションのアンダースポイラー、マットガード等装着車には取り付け出来ない場合があります。

※材料に関してはロットに応じて異なる場合があります。

MULTI HOLE HUB SET

ATTAIN マルチホールハブセット

**4ホール、5ホール、
どちらのホイールもその場で交換!!
アテイン マルチホール・ハブセット登場!!**

「デザインが気に入ったんだけど、5ホールしか設定が無い...。」「ホイールをドレスアップと走りを使い分けたいんだけど...」。そのような場合、今まではハブをアッセンブリーで交換するか、或いはホイールのデザインを妥協するかしか、方法がありませんでした。しかし、「ハブをアッセンブリーで5ホールに交換してしまうと、今まで使っていた4ホールのホイールは...。」「ストリートは5ホールタイプ、走るときはいつもの4ホールタイプが理想なんだけど...。」などの問題が生じてしまいます。そんな悩みを解決したい、そんな発想から、この「4&5ホール共用、マルチホールハブセット」は開発されました。ハブボルトをネジ込み式にする事で、ハブ部分を交換することなくボルトを差し替えるだけで簡単に4ホールと5ホールの交換が可能になりました。これによりホール数に左右されることなくホイールをチョイスする事ができます! もちろんもともとの5ホール車(S15・S14・R32タイプM)に取り付ける事で、4ホールホイールを取り付けることも可能です。

4 & 5 HOLE ホイール共用

Front & Rear MULTI HOLE HUB SET

Fr:S13・(R) PS13・A31・C33 / Rr:S13・(R) PS13・A31・C33・R32・S14・S15

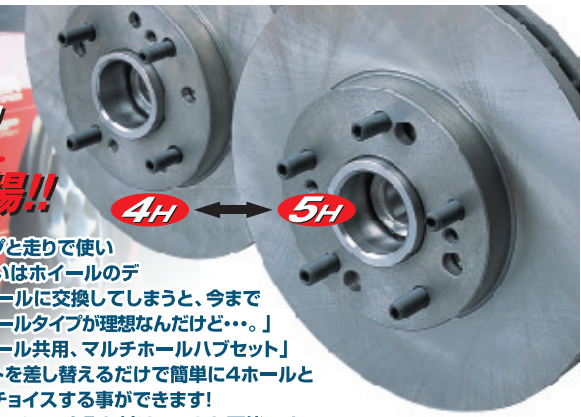

フロント用ハブセット

KS-500



2コ1セット(ベアリング圧入済み)

¥39,800(税別) ¥41,790(税込)

リア用ハブセット

KS-501



2コ1セット (注)写真は、ベアリング圧入済みです。

¥28,000(税別) ¥29,400(税込)

純正ベアリング圧入済み KS-503 ¥63,000(税別) ¥66,150(税込)

*マルチホールハブのハブボルトはねじ込み式のため、ホイールを装着する際にハブボルトが緩む場合があります。ホイールを装着する前に、ハブボルトが奥までしっかりとねじ込まれているかを必ず確認してからホイールを装着してください。
*本製品は競技用部品のため、装着し走行して起きた事故等に関して、一切の責任は負いかねますので、予めご了承下さい。

マルチホールハブ・ブレーキディスクローターフルセット

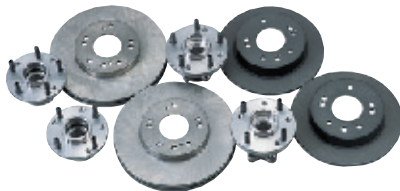

*写真はブレンタイプフルセットのものです。

※セット内容
マルチホールハブ・フロント用 1セット
マルチホールハブ・リア用 1セット
専用ローター・フロント用(ノーマルキャリパー用)1セット
専用ローター・リア用(ノーマルキャリパー用)1セット

*ターボ車専用の設定となっておりますので、NA車の場合はお問い合わせ下さい。
*A31・C33のリアのスリット設定はございません。フルセットの場合リアはブレンとなります。
*他車種のキャリパーを装着の場合、適正寸法のローターに変更が必要です。ローターの種類によって価格が変更になる場合がありますので、詳しくはお問い合わせ下さい。

マルチホールハブ専用ブレーキローターセット

対応車種 S13・S14・S15 (SR20DET)、A31・C33 (RB20DET)

フロント用(左右2枚セット)

リア用(左右2枚セット)

¥18,000(税別) ¥18,900(税込)より ¥18,000(税別) ¥18,900(税込)より

*ローターに関しては詳しくはP29のローター価格表にてご確認ください。

●こんな時に便利です!

- 5ホールしか設定のないホイールが欲しいんだけど...。今の4ホールも気に入ってるんだよね...
- ドリフト・走行会で予備を手配したんだけど、ホール数が違うんだよね...
- ドレスアップはお気に入りのホイール、でも気合い走りのときはヤッパ練習用でしょ。
- その場(ガレージではなく現場。サーキットや峠など)で4穴から5穴、5穴から4穴に変換できます。

●特長

- ベアリングが圧入されていますので、すぐに交換ができます。
- ワイドレッド・スパーサーの開発で培われた高精度の加工技術が、高強度、高バランス、高耐久性を実現。
- ボルトを圧入せずにハブボルトの交換だけで両方のホイールを組む事が可能です。

マルチホールハブ専用ハブボルト



■ボルト交換の仕方

- 高強度ハブボルト クロモリ材
- 専用に開発、設計された高強度ハブボルト。
- ハブボルト長を3タイプ設定
- ※ご注意
- ノーマルのブレーキローターを使用し装着する場合、5ホール加工が必要となります。

ノーマルタイプ

KS-509 ¥400(税別) ¥420(税込)

→マルチホールハブセットに付属のハブボルトと同じ長さになります。

ロングタイプ

KS-510 ¥400(税別) ¥420(税込)

→プレートタイプのスパーサーを使用しレッドを広げたい時に、しっかりとホイールナットを装着できるロングタイプ。

ショートタイプ

KS-511 ¥400(税別) ¥420(税込)

→KSP製ワイドレッドスパーサーとの同時使用を考慮し、ハブボルトを短くしたショートタイプ。同時に装着しても、ハブボルトがスパーサーからはみ出しません。

FRONT・REAR 5H HUB SET

ATTAIN フロント・リア 5H ハブセット

フロント・リア 5H ハブセット

ホイールを4ホールから5ホールに換えただけでイメージが変わります。

現在、5ホールホイールが主流となっていて、各ホイールメーカーが新製品を出す場合、5ホールホイールから発売するという流れになっています。又、メーカーによっては4ホールの車輛が少ない為、5ホールホイールしか作らないメーカーもあります。そこでバラエティーに富んだホイールをチョイスできる様4ホールから5ホールに変更するハブを用意しました。



リア5Hハブ (ベアリングなし)

標準ボルトタイプ **K5-7445** (左右セット) **¥23,000** (税別)
 ロングボルトタイプ **K5-7446** **¥24,150** (税込)

リア5Hハブ (ベアリング圧入品)

標準ボルトタイプ **K5-744** (左右セット) **¥52,000** (税別)
 ロングボルトタイプ **K5-7444** **¥54,600** (税込)

○リアハブボルト突き出し量
 「標準タイプ」 約31mm (ローター装着時約24mm)
 「ロングタイプ」 約40mm (ローター装着時約33mm)
 ※ローター装着データは純正ローターになります。

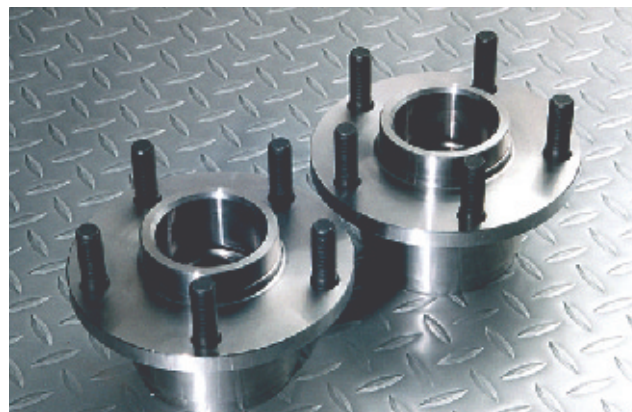

フロント5Hハブ (ベアリングなし)

標準ボルトタイプ **K5-7403** (左右セット) **¥28,000** (税別)
 ロングボルトタイプ **K5-7404** **¥29,400** (税込)

フロント5Hハブ (ベアリング圧入品)

標準ボルトタイプ **K5-740** (左右セット) **¥39,800** (税別)
 ロングボルトタイプ **K5-7402** **¥41,790** (税込)

○フロントハブボルト突き出し量
 「標準タイプ」 約33mm (ローター装着時約25mm)
 「ロングタイプ」 約42mm (ローター装着時約34mm)
 ※ローター装着データは純正ローターになります。

対応車種 S13系、A31、C33用

- フロント5Hハブは、高強度S45C (スチール材) から削り出し、サビ止め防止にメッキ処理を施しています。
- 純正ブレーキローターの5ホール加工承ります。お問い合わせ下さい。
- ※スタッドボルト圧入済。 ※ホイールオフセットの変更はありません。 ※5ホールハブ装着にともない5穴ホイールが必要です。 ※作業は技術のある工場で行うことをお勧めします。
- ※ABS車も取付可能です。 ※本製品は競技用部品の為、取り付けて走行して起きた事故等に関して、一切の責任は負いかねますので予め御了承下さい。



5Hハブ・ブレーキディスクローターフルセット

プレーンタイプフルセット
K5-742 PS13・RPS13 (SR20DET) **¥110,000** (税別) **¥115,500** (税込)
K5-7421 A31・C33 (RB20DET) **¥110,000** (税別) **¥115,500** (税込)

スリットタイプフルセット
K5-74201 PS13・RPS13 (SR20DET) **¥120,000** (税別) **¥126,000** (税込)
K5-74211 A31・C33 (RB20DET) **¥116,000** (税別) **¥121,800** (税込)

5Hハブ専用ブレーキローターセット

対応車種 S13・S14・S15 (SR20DET)、A31・C33 (RB20DET)
 フロント用 (左右2枚セット) **¥16,000** (税別) **¥16,800** (税込) より
 リア用 (左右2枚セット) **¥16,000** (税別) **¥16,800** (税込) より

※ローターに関しては詳しくはP29のローター価格表にてご確認ください。

※ターボ車専用の設定となっておりますので、NA車の場合はお問い合わせ下さい。
 ※A31・C33のリアのスリット設定はございません。フルセットの場合リアはプレーンとなります。
 ※他車種のキャリパーを装着の場合、適正寸法のローターに変更が必要です。ローターの種類によって価格が変更になる場合がありますので、詳しくはお問い合わせ下さい。

BRAKE RORTOR

ブレーキローター

このブレーキローターはノーマルキャリパーのまま5Hハブキットもしくはマルチハブキットを装着した際にも対応できるブレーキローターとなっております。
スリットローターは効果的に配された6本のスリットが、ダストや炭化ガスを常に排出し、スポーツ走行時にも安定した制動力を発揮致します。

BRAKE RORTOR

スリットタイプ (6本スリット)

全車種前後共通

¥23,000 (税別) ¥24,150 (税込)

マルチホールタイプは¥2,000 (税別) ¥2,100 (税込) アップ



ノーマル (プレーン) タイプ

前後共通

¥16,000 (税別) ¥16,800 (税込)

一部車種

¥18,000 (税別) ¥18,900 (税込)

マルチホールタイプは¥2,000 (税別) ¥2,100 (税込) アップ



設定車種

車種	スリットタイプ						ノーマル (プレーン) タイプ					
	フロント5H	フロント4H	フロントマルチ	リア5H	リア4H	リアマルチ	フロント5H	フロント4H	フロントマルチ	リア5H	リア4H	リアマルチ
(R) PS13	×	○	○	○	○	○	○	○	○	○	○	○
S14	○	×	○	○	×	○	○※1	×	○※2	○	×	○
S15	○	×	○	○	×	○	○※1	×	○※2	○	×	○
HCR32タイプM	○	×	○	○	×	○	○※1	×	○※2	○※1	×	○※2
A31	×	○	○	×	×	×	○	○	○	○	○	○
C33	×	○	○	×	×	×	○	○	○	○	○	○

※A31・C33のリアのスリット設定はございません。

※各マルチホールタイプは¥2,000 (税別) ¥2,100 (税込) アップ

・×印のものにつきましては、設定がございませんので、ご了承ください。

・ブレーキローターは基本的にターボ車専用となっております。

・車種によってはNA車用もご用意できますので、お問い合わせください。

・※1印のあるものは¥18,000 (税別) ¥18,900 (税込) となります。

・※2印のあるものは¥20,000 (税別) ¥21,000 (税込) となります。

車種	スリットタイプ						ノーマル (プレーン) タイプ					
	フロント5H	フロント4H	フロントマルチ	リア5H	リア4H	リアマルチ	フロント5H	フロント4H	フロントマルチ	リア5H	リア4H	リアマルチ
(R) PS13	-	K5-74441	K5-5041	K5-74411	K5-74451	K5-5051	K5-7401	K5-7444	K5-504	K5-7441	K5-7445	K5-505
S14	K5-74471	-	K5-5121	K5-74411	-	K5-5051	K5-7447	-	K5-512	K5-7441	-	K5-505
S15	K5-74471	-	K5-5121	K5-74411	-	K5-5051	K5-7447	-	K5-512	K5-7441	-	K5-505
HCR32タイプM	K5-74471	-	K5-5121	K5-74431	-	K5-5131	K5-7447	-	K5-512	K5-7443	-	K5-513
A31	-	K5-74441	K5-5041	-	-	-	K5-7401	K5-7444	K5-504	K5-7442	K5-7446	K5-506
C33	-	K5-74441	K5-5041	-	-	-	K5-7401	K5-7444	K5-504	K5-7442	K5-7446	K5-506

REAR BIG BRAKE ROTOR KIT

リアビックブレーキローターキット

リアキャリパーはそのまま、しかも最低限のコストでブレーキ強化ができます!

キャリパー移動ブラケットは、ジュラルミン製硬質アルマイト処理で強度も十分保っています。ブレーキローターの直径を大きくする事で、中心に近い回転エネルギーの大きいところを押さえるより、中心から離れた回転エネルギーの小さい所を押さえる方が制御力は大きくなります。よってブレーキ性能の向上・冷却効果の向上につながります。

RX-7 FC3S

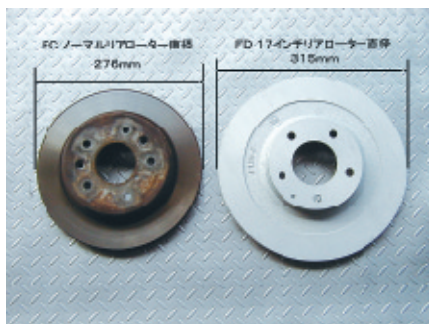

FD用17インチブレーキローターをFCリアに移植するブラケットキットです。

ブレーキローター・アルミ製ブラケット・ハブリング・ボルトワッシャー

※FCハブとキャリパーの加工が必要です。取付は技術のある工場で行って下さい。

専用ブラケットセット **KS-8211**
¥22,000 (税別) **¥23,100** (税込)
 リベアローター **KS-8212**
¥20,000 (税別) **¥21,000** (税込)
 セット **KS-821**
¥39,000 (税別) **¥40,950** (税込)

(P) S13・S14・S15シルビア・180X

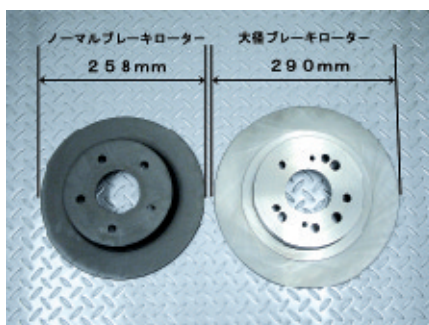

シルビアS13・14・15のリアブレーキローターをノーマルφ258から大径φ290に変更するキットです。大径化することで、フロントとのバランスも良くなり、サイドの効きも抜群に向上します。

ブレーキローター・アルミ製ブラケット・ボルトワッシャー

※ほとんどのメーカーのブレーキパッドは加工なしでOKです。

専用ブラケットセット **KS-8241**
¥20,000 (税別) **¥21,000** (税込)
 リベアローター **KS-8242**
¥22,000 (税別) **¥23,100** (税込)
 セット **KS-824**
¥39,000 (税別) **¥40,950** (税込)

レガシイ

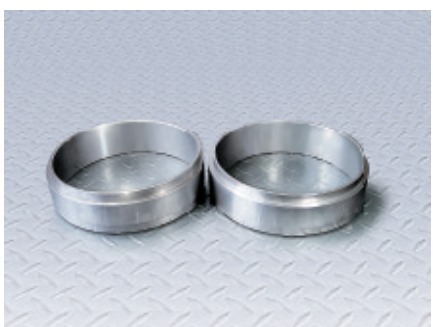

このキットを使うことでBG系以降のレガシイにインブレッサ用リアブレーキを組むことができます。

※フロントはGC8・STI用赤キャリパー及びGDB用プレンボがボルトオン装着可ですが、リアに関してはキャリパーオフセットが必要です。リアに赤キャリパーを組む際にはローターはレガシイ用(16インチ)のまま組むことが可能ですが、プレンボを組む際にはサイドブレーキシューの寸法が異なるためローターにサイドシューリングの圧入が必要です。

サイドシューリング **KS-825**
¥20,000 (税別) **¥21,000** (税込)
 ブラケット **KS-826**
¥32,000 (税別) **¥33,600** (税込)
 セット **KS-827**
¥49,000 (税別) **¥51,450** (税込)

COLLECTOR TANK

ポンプイン コレクタータンク

ポンプイン コレクタータンク 1.8ℓタイプ



コレクタータンクは、スポーツ走行等によって起こる燃料タンク内のガソリン片寄りを防ぐために開発しました。タンク内にはGT-R用くらいまでの大きさのポンプが搭載可能ですが、フューエルフィルターが純正品では使用できません。また、A80系用の強化ポンプ(φ38)であれば、無理なく搭載可能です。コレクターからの出口は、アールズのAN6になります。ゴムホース使用の場合、アールズエコノメイト#6-90#709106を使用して下さい。



- タンク本体はアルミ削り出し
- タンク容量 約1.8ℓ

※ポンプは付属していません。
※本製品は、競技用につき本製品を使用した事によるトラブルに関して、当社は責任を負いかねます。
※写真はNISMO製GTR用です。

KS-933 ¥45,000 (税別)
¥47,250 (税込)

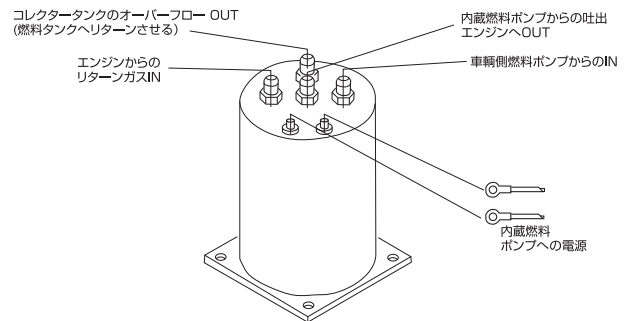

ポンプイン コレクタータンク 650ccタイプ

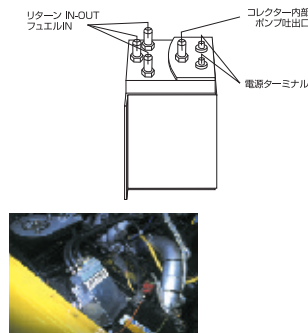

KS-934 ¥29,800 (税別) **¥31,290** (税込)

小型コレクタータンクの特徴は小排気量車などそれほど容量の大きなコレクタータンクが必要ない場合や、トランクルーム、エンジンルーム、ボディの下などに場所を取らずに取り付けられ、ポンプも中にいれてしまうので、ガソリンの臭いもなくなります。

内蔵できるポンプは直径φ38の大きさまでで、タンク内に内蔵できるポンプは日産シルビアS15ターボの純正品(1042-AA560)又、トヨタスーパーJZA80ターボの純正品(23221-46070)が使用できます。フューエルフィルター(ストレーナー)はトヨタスーパーJZA80純正品(23217-46090)をご利用下さい。内蔵ポンプの電源ターミナルはハンダ付けで取り付けください。コレクタータンクのフィッティング出口はφ8になります。取り付け位置とブラケット形状が合わなければブラケットを加工して取り付けして下さい。内蔵ポンプは別途ご用意下さい。

ポンプイン コレクタータンク 5ℓタイプ

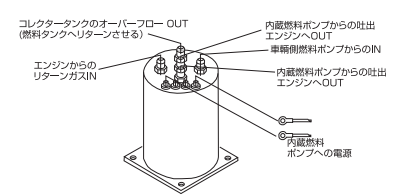

KS-935 ¥49,800 (税別) **¥52,290** (税込)

スポーツ走行によって起こる燃料タンク内のガソリンの片寄りトラブルを防ぐ為、コレクタータンクが必要になりますが、出力の大きな車輻にも対応できるように容量を5リットルにし、GTRの大きさのポンプを2個内蔵できるようにしました。内蔵できるポンプはGTR用の大きさまでで、フューエルフィルター(ストレーナー)はトヨタスーパーJZA80純正品(23217-46090/23229-16010)をご使用下さい。また本製品には、内蔵ポンプ固定用の部品は付属しておりません。ポンプ固定方法はフューエルホース・ポンプ本体の位置を決め、ホースバンド等で固定して下さい。コレクタータンクのフィッティング出口はアールズエコノメイト#6-90#709106を使用して下さい。内蔵ポンプは別途ご用意下さい。

FOOTWORK&BODY

ハイキャスキャンセラー・リジッドカラー・トラクショントリートメント

ハイキャスキャンセラー

ニッサン車のリアに採用されているハイキャスをキャンセルして、リアアワーの変化を無くす為に開発しました。通常走行では走行安定性に有利なハイキャスも、スポーツ走行においてはドライバーの意志に反したリアアワー変化から走行不安定になります。この、リアアワー変化を無くすことにより、限界走行領域での安定性を向上させます。また、純正ユニットに比べ軽く作られています。

※本製品は競技での使用を目的としている為、保安基準・車検には対応しておりません。



タイプA KS-758

(油圧式) **¥9,800** (税別) **¥10,290** (税込)

適合車種

スカイラインR32系/セフィーロA31/ローレルC33
シルビアS13系・180SX

※油圧メクラ付属。

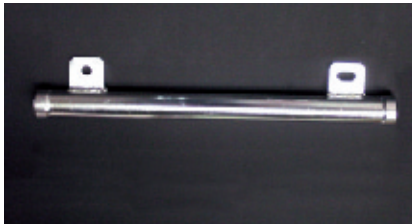

タイプB KS-759

(電動式) **¥9,800** (税別) **¥10,290** (税込)

適合車種

スカイラインR33系・R34系
シルビアS14・S15

※ハイキャスランプ常時点灯。

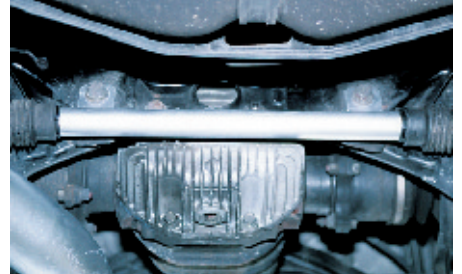

※本製品は競技用部品の為、装着したことによるトラブル、事故等には一切責任は負えません。



リジッドカラー

サスペンションのリアメンバーを支えている純正ブッシュは、ロードノイズや乗り心地を優先した作りになっています。そこにスプリング及びショックアブソーバーを強化するとマウント部分(純正ブッシュ)にかかる力が多くなり、車体と路面との一体感がなくなってしまいます。そこで峠やサーキット等、スポーツ走行にはリアサスペンションのメンバーブッシュの上と下にリジッドカラーを挟み込むことで、純正ブッシュの動きを抑制し、サスペンションの剛性を向上させ、トーやキャンバーなどの無理なアウトライン変化を抑えます。又、ブレーキング時のよれや、コーナリング時の不安定な動きも解消します。



タイプ1 KS-610 材質:アルミ

(ワリ入りタイプ) **¥12,000** (税別) **¥12,600** (税込)

対応車種

シルビア(S13系)(S14)/180SX
スカイライン(R32)(R33)(ER34)

セフィーロ(A31)/ローレル(C33)/フェアレディZ(Z32)

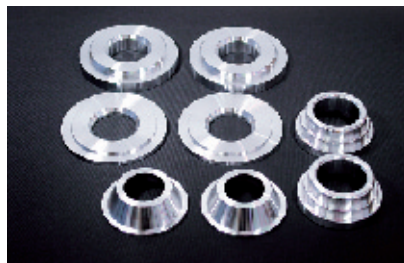

タイプ2 KS-611 材質:アルミ

¥14,000 (税別) **¥14,700** (税込)

対応車種

シルビア(S15)



タイプ3 KS-613 材質:アルミ

¥14,000 (税別) **¥14,700** (税込)

対応車種

スカイラインGTR(BNR34)

※本製品は競技での使用を目的としている為、保安基準・車検には対応しておりません。

魔法の液体が走りを変える!

トラクショントリートメント FOMULA-V

路面を捕らえて離さない強力グリップ!

フォーミュラVは、サーキット、ゼロヨンなどタイヤのグリップ力がタイムを左右する。競技では絶対に欠かせない必須アイテムです。現在使用しているハイグリップタイヤの表面にフォーミュラVを塗り、十分にタイヤコンパウンドを軟化させることにより、高いグリップを発揮させます。又、表面に粘着性を持たせる物ではありませんので持続性があります。

※本製品を使用した事による、事故又は、車両トラブルには一切の責任は負えませんので予めご了承ください。

1本/3,785円

KS-985 ¥8,000 (税別) **¥8,400** (税込)

使用方法

- ① タイヤを使用する3、4日前ほどから、ペイントローラーやスプレーを用い、タイヤ表面に均等にぬる。
- ② 表面が乾いたら①の作業を繰り返します。
- ③ ①と②を繰り返し行い、タイヤ使用時には、表面が乾燥しているようにします。
※タイヤグリップの向上により、駆動系トラブルを招く場合もあります。



MAZDA RX-7 FC3S SPECIAL PARTS

マツダ RX-7 FC3S スペシャルパーツ

強化フロントハブセット

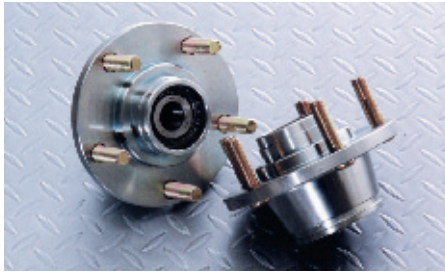

RX-7 FCの純正ハブはアルミ製のため、何万キロも走行しているとガタが出てしまいます。特にハード走行を行うと、2、3万キロでガタが出てしまいます。そこで、高強度S45C（スチール）材からの削りだして作られた、強化ハブを開発。フロント周辺強度が飛躍的に高くなりガタの発生を防止し正確なホイール回転を維持します。

※ABS車の場合、ABSは使用できません。
 ※FC3S純正ハブボルトより3mm~5mm圧入ボルトが長くなりますので貫通ナットでの取り付けをおすすめします。
 ※本製品は競技用部品のため、取り付けた事により起きた事故、又は、車輛の破損等には一切責任を負いません。予めご了承下さい。

KS-743 ¥39,800 (税別)
¥41,790 (税込)

トーコントロールキャンセラー



FC3Sは横Gに対して、簡易的な4WS機構が備わっていますが、切り返し時及びテールスライド中はリアのコントロールが不安定になりコーナリング中の姿勢不安になる場合があります。そして、このコントロール機構をキャンセルすることにより、安定した切り返し及びドリフトコントロールが可能になります。ただし、取り付けはプレス工具が必要になるため専門のショップ工場での取り付けをおすすめします。

※本製品は競技用部品のため、取り付けた車輛のトラブルには一切責任を負いかねます。

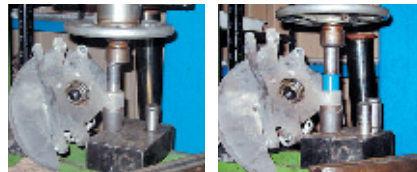

※リアナックルを車輛から取り外し、純正プッシュを拭きます。そしてトーコントロールキャンセラーをプレス機を使い圧入します。

KS-812 ¥7,000 (税別)
¥7,350 (税込)

リアキャンバアジャスター&ポジティブキャンバーリンクSET

スポーツ走行、0-400走行、サーキット走行等の競技でサスペンションを変更した場合、リアのキャンバ角度が付きすぎてしまうことがあります。そのため直進安定性の悪化、タイヤの片減り、路面にうまくパワーを伝えられないといった問題がおこります。この問題を解消するために開発されたのがポジティブキャンバーリンクとリアキャンバアジャスターです。それぞれ効果がありますが、2つを同時に装着すればセッティングの幅が広がり、さらに効果的です。

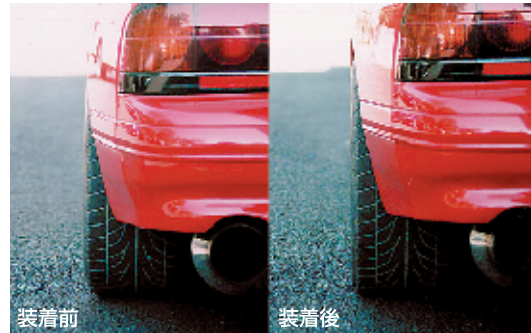

装着前

装着後

※本製品は競技用部品のため、取り付けた車輛のトラブルには一切責任を負いかねます。

KS-817 ¥32,000 (税別)
¥33,600 (税込)

リアキャンバアジャスター

リアキャンバアジャスターは、ノーマルサブリンク283mmである為、283mmより短くするとキャンバ角はポジティブ方向に変化します。

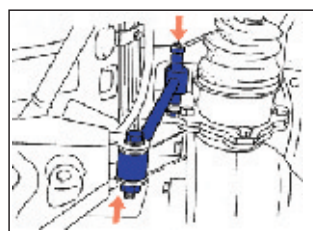

※FC3Sは現車の車高および装着パーツ等により異なりますが過度に調節すると、メンバーとボディが干渉しますので注意して下さい。FC3Sはサブリンクが1本であり、取り付け位置が中心からずれているため、過度の調整は、左右のキャンバ角の違いが大きくなります。

※本製品は競技用部品のため、取り付けた車輛のトラブルには一切責任を負いかねます。

KS-813 ¥15,000 (税別)
¥15,750 (税込)

ポジティブキャンバーリンク

ポジティブキャンバーリンクは車高ダウン時等にリアキャンバが極端にネガティブになる症状を修正します。リアキャンバを変化させることによりドラッグレース等でスタート時のトラクション向上に効果的です。



車輛の誤差によっては干渉するおそれがあります

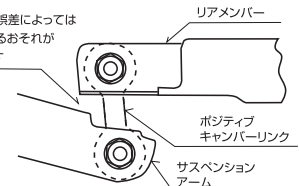

※ポジティブキャンバーリンクとリアキャンバアジャスターは、競技用につき取り付けた車輛のトラブルには責任は一切負いかねます。

※ポジティブキャンバーリンクはノーマルに対して8mm短縮されているため、車輛によってはサスペンションアームとリアメンバーが接触するおそれがあります。

※本製品は競技用部品のため、取り付けた車輛のトラブルには一切責任を負いかねます。

KS-814 ¥18,000 (税別)
¥18,900 (税込)

リアビッグブレーキローターキット



FC3SのリアブレーキローターをFD17インチブレーキローターに変更する際にキャリパーを移動させFD17インチローターの外径に合わせる為のパーツです。リアブレーキの効きはもちろん、フロントとのバランスもよくなり、さらにサイドの効きと冷却効果もバツグンです。

<注意>ノーマルハブの外径加工とキャリパーの小加工が必要です。

※本製品は、ブラケット、FD17インチブレーキローターの左右SETになります。

※本製品は競技用部品のため、取り付けた車輛のトラブルには一切責任を負いかねます。

セット **KS-821 ¥39,000** (税別) **¥40,950** (税込)

専用ブラケットセット **KS-8211 ¥22,000** (税別) **¥23,100** (税込)

リアローター **KS-8212 ¥20,000** (税別) **¥21,000** (税込)

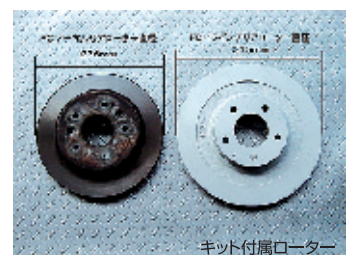

キット付属ローター

ATTAIN FC3S 6PK スペシャルプリーキット

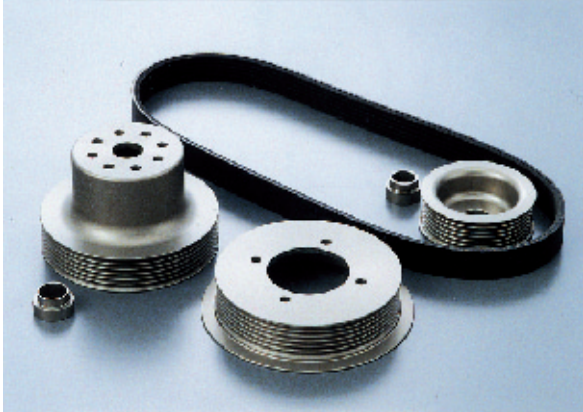

6PKスペシャルプリーキットは、高回転を多用する走行時に対応するため開発されました。REは典型的な高回転高出力型エンジンですが、サーキットにおける高回転常用及び、さらに高回転型にチューニングされたREではオルタネーターのオーバーレブ、駆動馬力損失、及びウォーターポンプが効率の良い回転数を大きく越えて使用される問題が発生します。

6PKキット装着により、オルタネーターの駆動ロスを大幅に減らし、適度にウォーターポンプの回転数を減速します。

さらに、通常のVベルトに比べて大幅に耐久性があり、かつ高回転向きであるVリブベルトをFC3Sに使用することができます。

6PKスペシャルプリーキット **K5-815** **¥38,000** (税別)
¥39,900 (税込)

6PKスペアベルト820 **K5-819** 1枚 **¥3,500** (税別)
¥3,675 (税込)

●車輻側の加工は一切無く、完全ボルトオンです。当キットはエアポンプレス仕様に対応します。タービン交換仕様車との組み合わせも最適です。エアコンパワステの純正プリーは取り付け可能です。本製品は当社のワイドトレッドスパーサーと同一素材、A2017Sジュラルミンから削り出して製作されているため非常に強度が高く、さらに表面は硬質アルマイト処理されており、表面硬度はスチールと同等であるために長期間にわたって安定した動力伝達を行えます。

<注意>当キットはエアポンプレス対応であるため公道での使用は出来ません。競技用部品です。

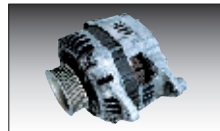

FC3SにFD3S用オルタネーターを使用する場合、付属のカラーを差しかえて下さい。(オルタネーター自体の加工が必要です。)

ATTAIN FC3S オルタネーターツインプリー

高強度ジュラルミン (A2017S) 削りだし硬質アルマイト仕上げ。

スポーツマフラー装着時に、パワーロスを避けるために、エアポンプを廃止しますが、単にベルトを外したままだと、ウォーターポンプ駆動がベルト1本になるため、ベルトスリップによるトラブルが発生します。そこで、ツインプリーにすることにより、スリップを防止しベルト切れ等による、エンジントラブルを極力防止します。又、エンジンルームのドレスアップにも効果的です。



オルタネーターツインプリー

●駆動ベルトは2本付き。

※オルタネーターツインプリーは、競技用のため、公道では使用できません。

K5-810 **¥8,500** (税別) **¥8,925** (税込)

Wプリースペアベルト

K5-818 1本 **¥1,500** (税別) **¥1,575** (税込)



FC3SにFD3S用オルタネーターを使用する場合、付属のカラーを差しかえて下さい。(オルタネーター自体の加工が必要です。)

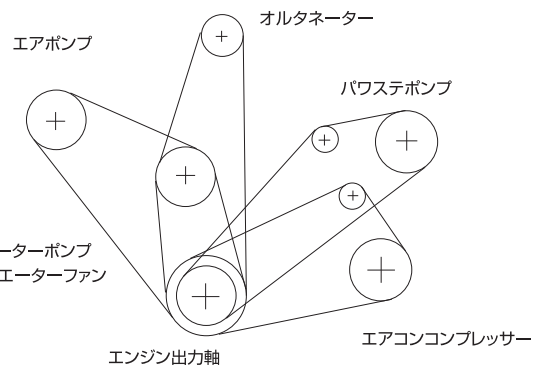

上図がFC3Sのベルト使用位置です。このうちエアポンプ駆動ベルトを取り外してオルタネーター駆動ベルトを2本にします。ベルト交換の際ベルトは伸びが発生するため、必ず2本とも同時交換してください。

ATTAIN FC3S ミッションオイルパン



K5-822 1コ **¥35,000** (税別)
¥36,750 (税込)

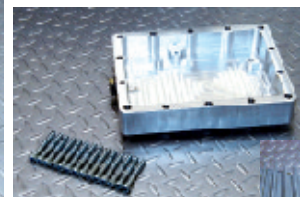

※詳しくはP37をご覧ください。

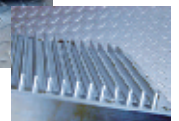

ATTAIN リジッドデフマウントプレート



KSPエンジニアリング制作のドラッグマシンは2ローターながら700PSオーバーで、トルクも60kgオーバーです。そんな車にノーマルデフマウントでは、よれが大きくなりジャダーが出てしまいます。その為、デフとメンバーを完全にロックさせて、ゼロヨンスタートや、急発進時のジャダーを解消して、路面と車体を一体化させます。よってリアサスペンションの動きがダイレクトにドライバーに伝わり、アクセルコントロールをしやすくします。さらに、トラクションがドライバーにダイレクトに伝えられます。

<注意>本製品はデフキャリアの先端を固定する為、メンバー及び他のマウント部分に負担がかかります。よって他のマウントの強化が必要です。
 ※本製品はリアメンバーのマフラーハンガーステーに挟み込むように締めしますのでマフラーハンガーの位置が下がります。
 ※本製品は競技用であるため、使用したことによる車両損傷及び事故等に関し、一切の責任は負えません。

KS-753 ¥12,000 (税別)
 ¥12,600 (税込)



ATTAIN 強化ウレタンデフマウント



純正デフマウントラバーは、デフケースの揺れを抑えるほどの硬度をもっていません。そのため通常発進時でもジャダーが出てしまう事があります。そこで当社では強化ポリウレタンゴム製(硬度90度)のリアデフマウントを開発しました。ゼロヨン、サーキットなどスポーツ走行時に起きるデフケースの揺れを抑制し発進時のジャダーを解消します。

※本製品は競技用の為、当製品を使用した事によるトラブルに関して一切の責任を負いかねます。
 ※取り付けにはプレス機が必要です。

KS-816 ¥18,000 (税別)
 ¥18,900 (税込)

ATTAIN リアメンバーピロブッシュ & リアアームピロブッシュ

メンバーとアーム部分の純正ゴムブッシュと交換することにより、リアメンバーピロブッシュとリアアームピロブッシュは、リアメンバーのねじれを抑え、ジャダーを解消し、又は不要なアライメント変化を減らす事が可能です。よって、サスペンションの動作を正確に伝えます。効果は強化ウレタンデフマウントとリジッドデフマウントプレートとほぼ同じですが、タイムが伸び悩んでいる方やトータルで性能を追求したい場合にはセットで装着した方が効果的です。

※取り付けにはプレス機が必要です。



リアメンバーピロブッシュ

KS-750 ¥45,000 (税別)
 ¥47,250 (税込)



リアアームピロブッシュ

KS-751 ¥32,000 (税別)
 ¥33,600 (税込)



リアメンバーピロブッシュ&リアアームピロブッシュセット

KS-752 ¥75,000 (税別) ¥78,750 (税込)

※上記ブッシュ製品は競技用部品の為、装着して起きた事故又は車輛の破損など、一切の責任を負いかねますので、予めご了承下さい。

MAZDA RX-7 FD3S SPECIAL PARTS

マツダ RX-7 FD3S スペシャルパーツ

ATTAIN FD3S 6PK スペシャルプーリーキット

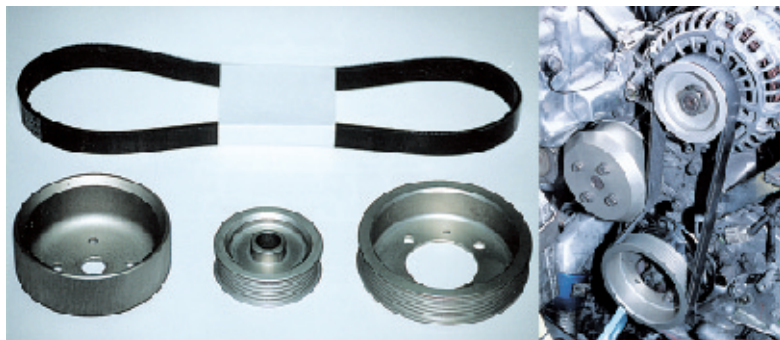

6PKスペシャルプーリーキットは、高回転を多用する走行時に対応するため開発されました。REは典型的な高回転高出力型エンジンですがサーキットに於ける高回転常用及び、さらに高回転対応にチューニングされたREではオルタネーターの駆動馬力損失及びウォーターポンプの効率の良い回転数を大きく越えて使用される問題が発生します。ウォーターポンプがオーバーレブすると、ポンプは回転しているのにクーラントが送れないキャビテーションと呼ばれる現象が発生し、冷却機能が大きく落ちる危険性があります。6PKキット装着により、オルタネーターの駆動ロスを大幅に減らし、適度にウォーターポンプの回転数を減速します。

6PKスペシャルプーリーキット **KS-801** ¥38,000 (税別)
¥39,900 (税込)

6PKスベアベルト790 **KS-802** 1本 ¥3,500 (税別)
¥3,675 (税込)

●車両側の加工は一切無く完全ボルトオンです。当キットはエアポンプレス仕様に対応します。タービン交換仕様車との組み合わせも最適です。ベルトの背面駆動となるウォーターポンププーリーにはローレット加工を施しスリップの無い確実な駆動を行っています。エアコンパステの純正プーリーは取り付け可能です。本製品は当社のワイドレットスベアサーと同一素材、A2017Sジュラルミンからの削り出しで製作されているため非常に強度が高く、さらに表面は硬質アルマイト処理されており表面硬度はスチールと同等であるため、長期にわたって安定した動力伝達を行えます。

<注意>当キットはエアポンプレス対応であるため、公道での使用はできません。競技専用部品です。

FOOTWORK BUSHING FD3S

RX-7 FD3Sの足廻りを強化又は、ピロボール化します。ノーマルブッシュでは限界領域でドライバーの意志に反したトー変化や、デフのゆれによるジャダーの発生など、挙動の掴みづらさがありましたが無くなります。



リアレーディングアームピロブッシュ

KS-804 ¥12,000 (税別)
¥12,600 (税込)

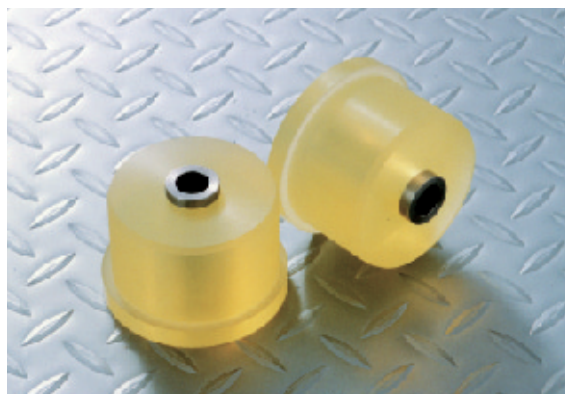

強化ウレタンデフマウント

KS-803 ¥18,000 (税別)
¥18,900 (税込)



リアトーコントロールリンクピロブッシュ

KS-805 ¥14,000 (税別)
¥14,700 (税込)

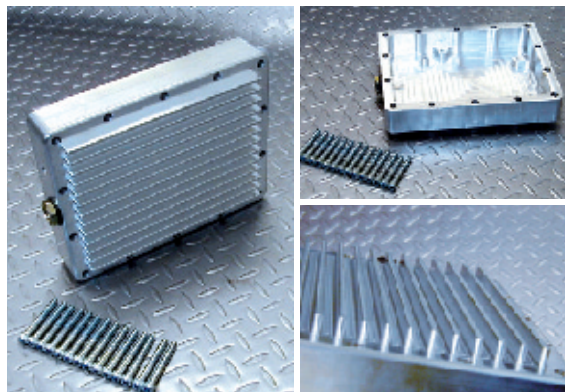

ATTAIN FD3S ミッションオイルパン

KS-823 ¥35,000 (税別)
¥36,750 (税込)

※詳しくはP37をご覧ください。

※上記ブッシュ製品は競技用部品の為、装着して起きた事故又は車輛の破損など、一切の責任を負いかねますので、予めご了承下さい。

FC3S & FD3S EXTRA LARGE OIL PAN

マツダ FC3S&FD3S エクストララージ オイルパン

アルミ総削り出し製作のスーパーハイクオリティな
製品をリリースする事になりました!!

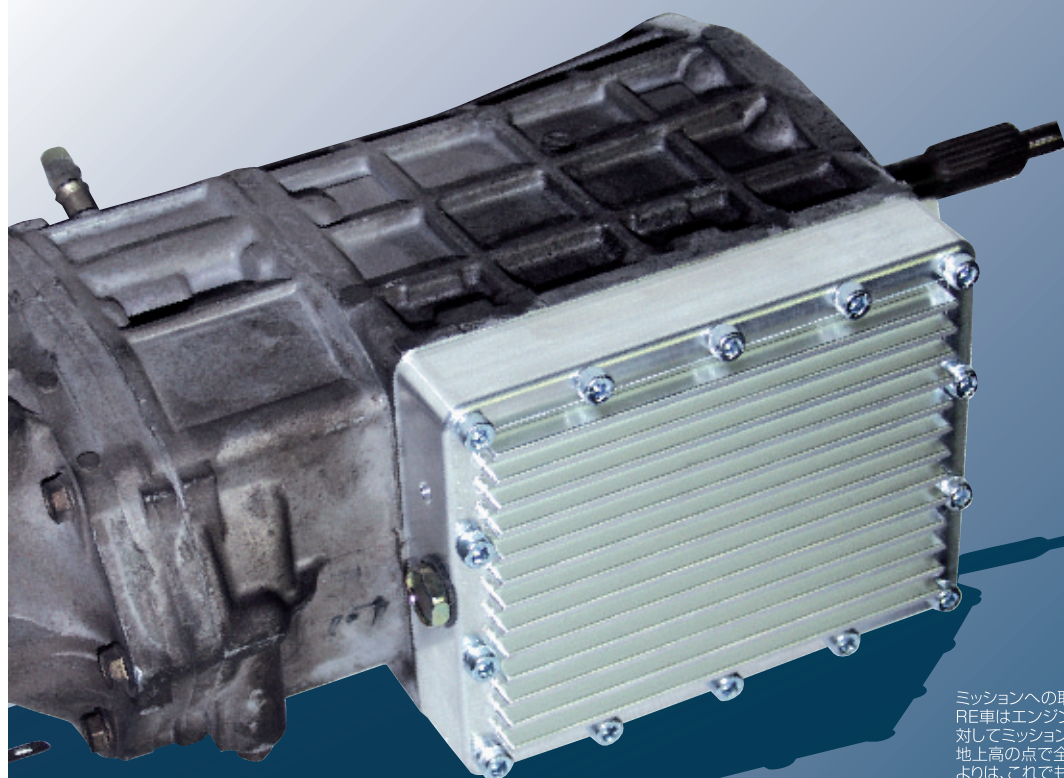

長時間の連続走行による、油温上昇で油膜切れが起こり、ガリガリといった音やギアチェンジが渋くなるなどの症状が発生します。この症状を極力抑える為に、オイル量を増やし、冷却効果を高める為に大型の冷却フィンをもうけました。

ミッションへの取り付け状態
RE車はエンジンとミッションのセンターが同一でボディに対してミッション取り付け位置が高いため、地上高の点で全く問題になりません。マフラーやフレームよりは、これでもまだまだ上になります。

特徴

- FC3S&FD3Sの違いは、取り付けボルトの太さのみですが今回の製品で共通化せずに専用設計で製作します。
- FC3S用に於いてもFD用オイルパッフルが取り付け可能になります。
- オイル容量は1リットル増えるため、熱ダレ対策などに非常に有効です。



FD純正のオイルパッフルの取り付けが可能。
FC3Sに取り付ける際にもFD用純正部品を取り付ける事が出来ます。



オイルドレンはミッション後方に設置しました。
ミッションは後方に傾いているためオイル交換の際、残量が少ないのが特徴です。また、温度センサー用にPT1/8のネジ穴を加工してあります。

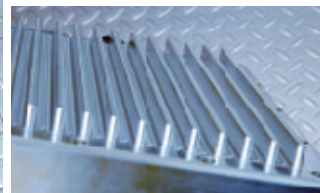
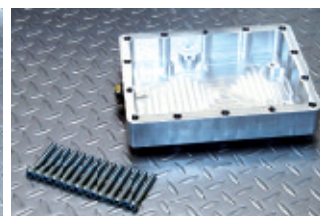

FC3S & FD3S大容量ミッションオイルパン

※本体アルミ削り出し	FD用 K5-B23	
※取り付けボルト付属	¥35,000 (税別)	¥36,750 (税込)
※ドレンボルト付属	FC用 K5-B22	
	¥35,000 (税別)	¥36,750 (税込)

※下記の車種はFC3S用のミッションオイルパンの装着はできません。FD3S用のミッションオイルパンが適合致します。
FC3C(車体番号 246360以降の車種) FC3S(車体番号 201647以降の車種)

METAL FLOATING SEMI-RIGID ENGINE MOUNT

メタルフローティング セミリジッド エンジンマウント

リジッド同様の駆動伝達とボディーのネジレ等のストレスをエンジンに伝えないエンジンマウント!!

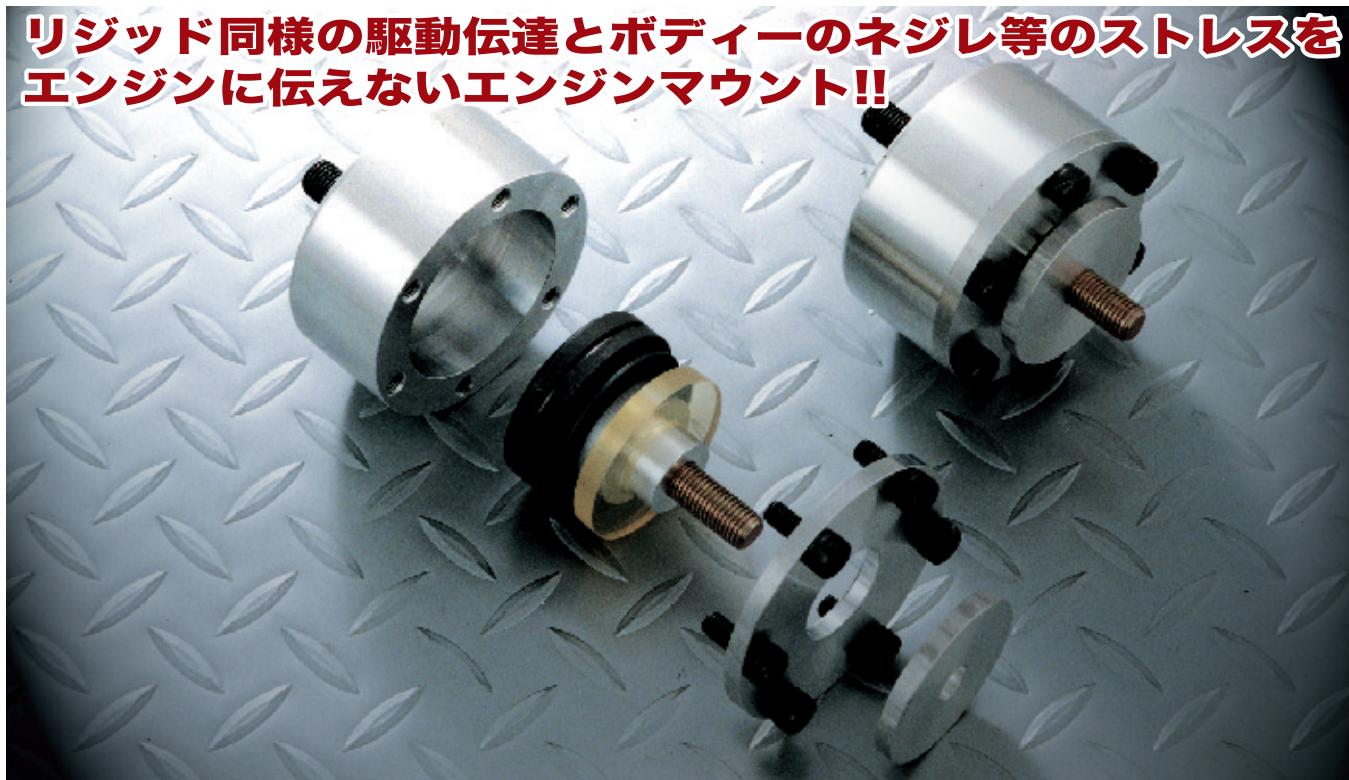

ロータリーエンジンはその内部で、大きいローターが回転している為、アクセルのオン/オフ時にエンジンにトルク反動がおきます。このエンジンの暴れを押さえるには、エンジンとボディーをリジッド(固定)してしまえば解決しますが、フルリジッドの場合、エンジンが全く揺れない為ギヤが抜けにくくなり、またエンジン本体やフレームに負担がかかりクラックなどが入る場合があります。このエンジンマウントはエンジン→ボディーに対しては、リジッドになり、逆はゴムブッシュと球面軸受けで微妙な円運動をするので走行中やセルを回した時の異常音がありません。

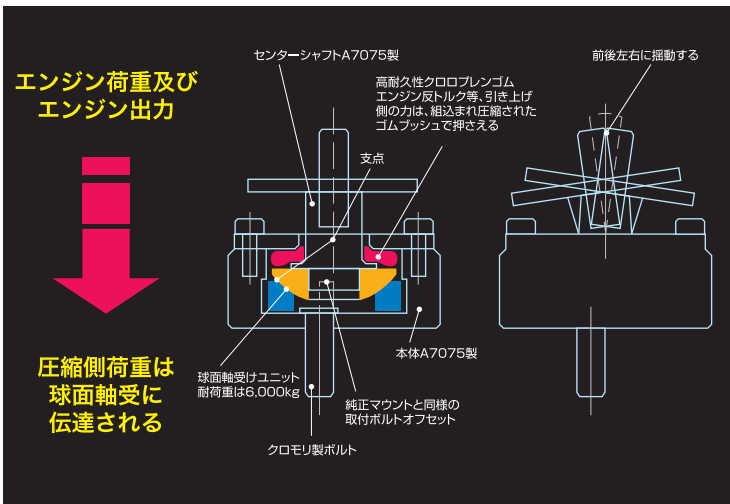
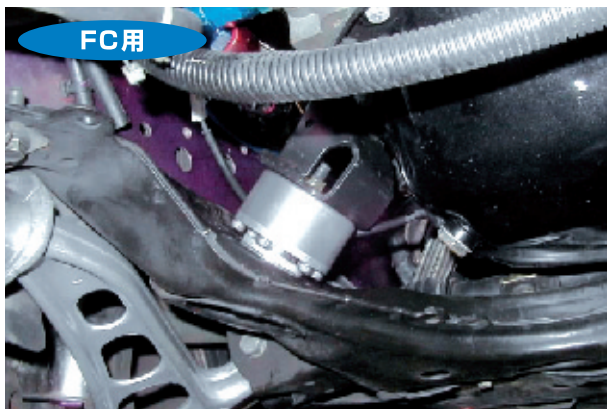

メタルフローティングセミリジッドエンジンマウント

本製品は、サーキット走行に於いて非常に有効です。コーナー時にめまぐるしくエンジン出力が変化する場合、エンジンが左右に大きく振られます。これを押さえることによりシフト操作の安定性、アクセルオン直後の加速レスポンスの点で効果的です。

●エンジンマウントを取り付けた状態のままミッション交換が可能です。
※FD3Sに取り付けの場合、ノーマルエンジンマウントがマウントとアームが1体型になっている物が付いている場合は、2型以降の分割式のエンジンマウントに交換する必要があります。

FD用 **KS-806** ￥48,000 (税別) ￥50,400 (税込)

FC用 **KS-820** ￥48,000 (税別) ￥50,400 (税込)

HONDA NSX SPECIAL PARTS

ホンダ NSX スペシャルパーツ

オイルキャッチタンク



オイルキャッチタンクはピストンリングやバルブステムシールなどから漏れる未燃焼ガス（ブローバイガス）を一時的に貯める為のタンクです。ブローバイガスは、オイルキャッチタンク内でオイルとガソリンを分離させてオイルのみをエンジンに戻し、オイルの噴出を防ぎます。

ノーマルでは、ブローバイガスが、サクションパイプを通り、エンジンに戻りますが、戻しパイプを外している車やブローバイガスの発生が多い車では、アクセルをOFFにした時に、ガスの行き場がなくなり、大気開放してしまい、エンジンルームを汚す原因になります。

KS-850 ￥32,000 (税別)
￥33,600 (税込)

リアハーネスバー



NSXで4点式シートベルトを着用しようとする場合、ベルトを固定する為の部品が必要になります。そこでシートの後ろでベルト固定用のシートバーを取り付け、固定できます。ハードドライビングやスポーツ走行などに役立ちます。

KS-851 ￥35,000 (税別)
￥36,750 (税込)

ツインプレートクラッチB-SS



ライトチューンのNSX用に設定開発されたクラッチで、NAチューニングの3700rpm近辺まで対応するクラッチです。ペダル踏力が非常に軽く、NSX純正クラッチよりも軽い操作性です。小径ディスクを採用しているため慣性重量が軽く、シンクロの負担が少ないので素早いシフト操作が可能です。また、トータル回転重量が非常に軽いため素晴らしいアクセルレスポンスが得られます。

※組み込みにあたっては、作動変更キット【別売・42,000円(税込)】が必要です。

KS-852 ￥150,000 (税別)
￥157,500 (税込)

6速ミッション



フル新品部品から組み上げられた6速ミッションです。ファイナル及びLSDは、「ノーマル」or「Type-R」そしてOSの4.4ファイナル&機械式LSD組み合わせが可能です。NA1のC30Aと6速MTの相性は抜群で、素晴らしい加速性能とクロスしたシフトチェンジが楽しめます。

標準及びO2R仕様
KS-853 ￥720,000 (税別)
￥756,000 (税込)

機械式LSD4.4ファイナル仕様
KS-8531 ￥820,000 (税別)
￥861,000 (税込)

※受注生産品です。

ミッションオイルクーラー



NSXのミッションはファイナルまで内蔵されているのにオイル容量が2.5リットルと非常に少なく、オイルに対する負荷が大きいため長時間の高負荷走行などの際にはオイルの老化が著しく激しいためクーラーで対処します。このオイルクーラーはミッション内蔵のオイルポンプを使うため外部にオイルポンプを設けずに効率よくオイルを循環することができ最小限の重量増で非常に効率の良い冷却が行えます。

KS-854 ￥88,000 (税別)
￥92,400 (税込)

車高調整サスペンションキット



ストリート走行から走行会レベルのサーキット走行までをこなす車高調整キットです。特に超高速時の接地感が素晴らしく、ハイスピードロングクルージングでは抜群の安定性を発揮します。Sタイヤでサーキットを楽しめる性能を持ちながら、ラジアルタイヤでのワインディングロード走行する際の操縦安定性も重視しています。減衰力はロッド先端ダイヤル調整の無段階調整式で、車高や車重及び、ドライバーの好みによって微調整ができます。

KS-855 ￥320,000 (税別)
￥336,000 (税込)

その他のNSXスペシャルパーツにつきましては、別紙専用カタログをご覧ください。

MITSUBISHI LANCER EVOLUTION SPECIAL PARTS

ミツビシ ランサーエボリューション IV・V・VI・VII スペシャルパーツ

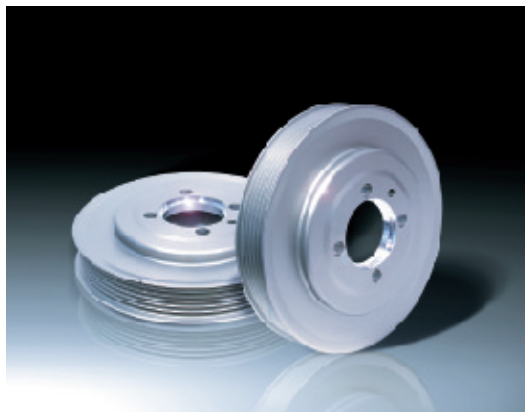

ATTAIN 軽量クランクプーリー

当製品の複合Rラビリス構造プーリー壁面から侵入した水は、Rを登れない為、エンジン内部に侵入しません。エンジン回転中多量の水がかかっても、プーリーの遠心力で弾かれます。

純正プーリーは、鋳造品で重さ約2kgと重く、またチューニングされたエンジンで、高回転でのプーリー本体のバランスの点で微妙な回転ブレが起こりクランクシャフトに振動を伝えてしまいます。その場合エンジン内部の大きなトラブルを招いてしまう可能性があります。プーリーを正確に回転させる削り出しでプーリーを製作しました。

●ジュラルミンA2017S製 ●約570g ●硬質アルマイト処理

KS-860 ￥18,000 (税別)
￥18,900 (税込)

4G63エンジンは、クランクプーリー直後にタイミングプーリーがある為、水やホコリが入らないようにラビリス構造で水の侵入を防ぐように工夫しております。

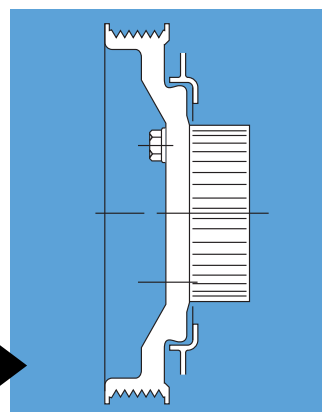

SOLID SHIFTER & HI THROTTLE

ソリッドシフター・ATTAIN ハイスロットル

勝つために開発されたソリッドシフター

多くのドラッグレース、ドリフト、サーキット走行でのシフトミスの反省から開発。ソリッドシフターは、高精度に削り出された、ノーマルと同じレバー比のシフトレバーです。ジョイントラバーを使用していない為、シフトフィーリングに遊びがなく、素早いシフトチェンジを行った時にシフトミスを大幅に減らすことが可能になります。レバー比は、ノーマルと同一となっている為、動きがシブくなったり、重くなったりしません。

製品全体にクロムメッキ処理を施しブッシュとの摩擦が減り、操作が軽くなり、スムーズなシフト操作が行えます。



ソリッドシフター

シフトノブ(アルミ製)付属

全車種 **¥12,000** (税別)
¥12,600 (税込)

車種	車種型式	エンジン形式	品番
180SX	PS13.RPS13	SR20DE.SR20DET	KS-700
	S13.RS13	CA18DE.CA18DET	
シルビア	S14	SR20DE.SR20DET	KS-701
	S15(5速)	SR20DE	
スカイライン	HR33.E(C)R33	RB20E.RB20DE.RB20DE.RB25DE	KS-706
	ECR33	RB25DET	
セフィーロ	(C)A31.E(C)A31	RB20E.RB20DE.RB20DET.RB25DE	KS-701
ローレル	H(C)C33.SC33	RB20E.RB20DE.RD28	



ソリッドシフター

ノーマル

※取り付けは、ボルトオン。
※製品は競技用に開発しているため、走行時のノイズ又は振動が出ることがありますが、予めご了承下さい。

※マニュアルミッション専用。

※ミッション、エンジンをのせかえている場合は取り付けできない場合があります。

アクセルのストロークをショート化することでアクセルのダイレクト感・レスポンス感が大幅にUP!

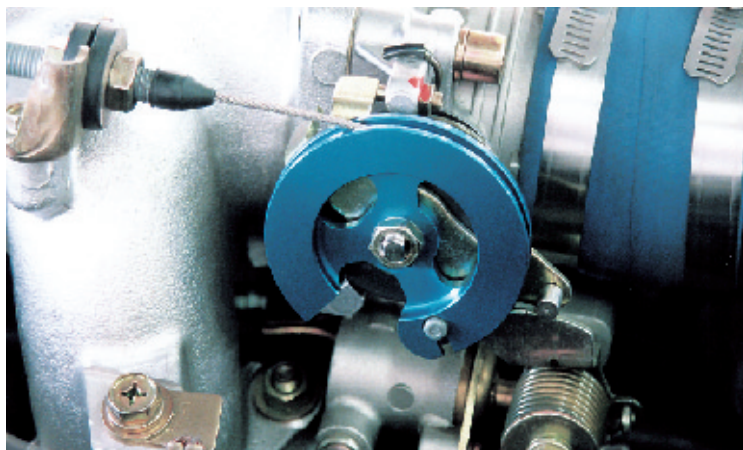

ハイスロットル ※生産終了予定

全車種 **¥7,800** (税別) **¥8,190** (税込)

メーカー	車種	型式	品番
ニッサン	シルビア・180SX	(R)S13	KS-892
		ターボ/NA	S14M/C前
	スカイラインターボ	ER34	KS-890

- ベストフィーリングを求めため各車種別設計。
- 取付は簡単、純正スロットルプーリーと交換するか、又は純正プーリーにかぶせてワイヤーをかけなおすだけのボルトオン装着。
- 製品はアルミ削り出し鮮やかなブルーアルマイト仕上げでエンジンルームのワンポイントになります。
- ノーマルよりもアクセルのストロークを約20%ショート化しています。

ノーマル時のアクセルストローク



※イメージイラスト

ハイスロ装着時のアクセルストローク



※イメージイラスト

※M/T車設定のため、AT車には装着不可です。

METER PANEL

φ60 メーターパネル

ATTAIN φ60トリプルメーターパネル

ダッシュボード中央に取り付けるタイプで各車種専用設計のため、違和感のないスッキリとしたデザインに仕上がります。

カーボンタイプ

全車種 **¥34,000** (税別) **¥35,700** (税込)

メーカー	車種	車輛型式	品番
ニッサン	シルビア・180SX	(R) (P) S13	KS-4496
	スカイライン	R32系	KS-4497
マツダ	RX-7	FD3S	KS-4498
		FC3S	KS-4495
ミツビシ	ランサー エボ4・5・6	C(P)N9A	KS-4494

FRPタイプ

全車種 **¥19,000** (税別) **¥19,950** (税込)

メーカー	車種	車輛型式	品番
ニッサン	シルビア・180SX	(R) (P) S13	KS-496
	スカイライン	R32系	KS-497
マツダ	RX-7	FD3S	KS-498
		FC3S	KS-495
ミツビシ	ランサー エボ4・5・6	C(P)N9A	KS-494



ミツビシ ランサー C(N)P9A

マツダ RX-7 FD3S



マツダ RX-7 FC3S



ニッサン シルビア・180SX (R) (P) S13



ニッサン スカイライン R32系



※写真はイメージ写真のため、メーターは付属していません。 ※FRP製メーターパネルは、白ゲル仕上げです。
 ※カーボン製はクリアゲル仕上げです。 ※取り付けは両面テープ ※穴無しタイプは受注生産です。

ATTAIN φ60アルミ製コラムメーターパネル

通常走行時、スピードメーター・タコメーターが見えなくなるよう、各車専用設計になっています。取付はステアリングコラムの上ですが、コラムの形状に合わせ、違和感のない見やすい位置に取り付けできます。必要な純正メーターと干渉することなく走行することが出来ます。

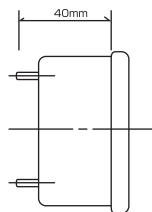

●アルミ製 黒アルマイト ショット仕上げ ●取付は付属ビス又は両面テープ使用
 ※全長が40ミリ以上あるメーターは、本製品に取り付け出来ない場合があります。
 ※生産終了予定

全車種 **¥2,400** (税別) **¥2,520** (税込)

メーカー	車種	車輛型式	品番	備考
ニッサン	フェアレディZ	Z32	KS-263	コラム左側取付
	シルビア	S14	KS-254	コラム左側取付
マツダ	RX-7	FC3S	KS-256	純正B計前取付
ミツビシ	ランサー	CN9A/CP9A	KS-283	コラム左側取付
	ランサー	CE9A	KS-284	コラム左側取付

EXHAUST PARTS

サイレンサー・ガスケット・ボルト・キャタレンサー

インナーサイレンサー (出口φ114用)

●ボルトナット付

※取付にはマフラーテールパイプに穴あけ加工が必要です。
※装着状態での全開走行はエンジントラブルの原因になりますのでおやめください。

KS-713 ¥5,800 (税別)
¥6,090 (税込)

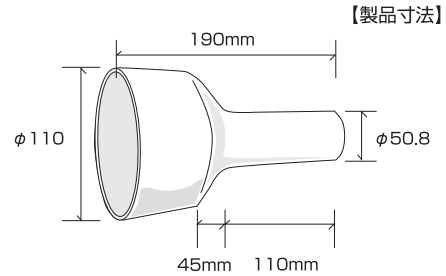

フランジボルト

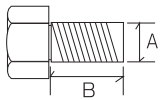

	A	B
KS-920	M8	30
KS-924	M10	35

1本 ¥100 (税別) ¥105 (税込)



フランジナット

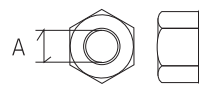

	A
KS-921	M8
KS-925	M10

1個 ¥50 (税別) ¥52 (税込)



O2センサーナット・メクラボルト

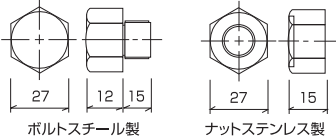

ボルトスチール製

ナットステンレス製

ボルト KS-922 ¥1,000 (税別)
¥1,050 (税込)

ナット KS-923 ¥500 (税別)
¥525 (税込)

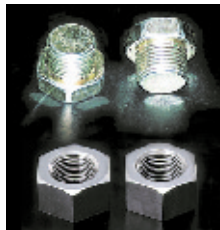

O2センサーナット、メクラ用ボルト

フランジナット・ボルト

フランジボルト

KS-9201
M8 200個入 ¥6,000 (税別) ¥6,300 (税込)

KS-9202
M10 120個入 ¥6,000 (税別) ¥6,300 (税込)

フランジナット

KS-9211
M8 500個入 ¥5,000 (税別) ¥5,250 (税込)

KS-9212
M10 300個入 ¥5,000 (税別) ¥5,250 (税込)



マフラー取り付けの際
さびたボルトナットの
交換用で使って下さい。

キャタレンサー

触媒ストレートパイプに消音効果を持たせました。内部はストレート構造になっているのでストレートパイプ同様エンジンパワーをフルに引き出すことが可能になります。※キャタレンサーは遮熱板・センサー取付不可

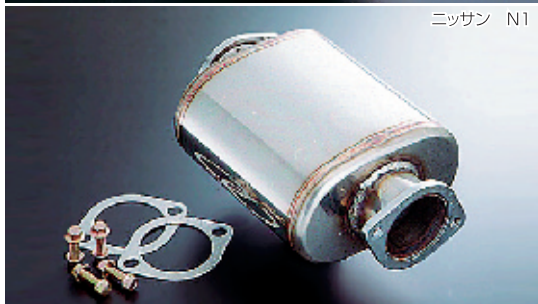

キャタレンサー 適合表

メーカー	車種	車種型式	エンジン型式	キャタレンサー品番	
マツダ	RX-7	FC3S	13BT	KS-714-FC	
ニッサン	シルビア	PS13	SR20DET	KS-714-N1	
		(N-1)	S14	SR20DET	KS-714-N1
		S15	SR20DET	KS-714-N1	
	180SX	RPS13	SR20DET	KS-714-N1	
	スカイライン	HCR32	SR20DET	KS-714-N1	
		BNR32	RB26DETT	KS-714-N1	
		ECR32	RB25DET	KS-714-N1	
		BCNR33	RB26DETT	KS-714-N1	
	BNR34	RB26DETT	KS-714-N1		
	セフィーロ	A31	RB20(25)DET	KS-714-N1	
ローレル	C33	RB20DET	KS-714-N1		
	C34	RB20(25)DET	KS-714-N1		
バルサー	RNN14	SR20DET	KS-714-N1		
アベニール	PNW10	SE20DET	KS-714-N1		
ステージア	<small>(NEOストレート車不可)</small>	WGNC34	RB25(26)DET(T)	KS-714-N1	

- SUS304ステンレス製
- 純正触媒と交換タイプ
- ガスケットボルトナット付属

※キャタレンサー装着によってのエンジン出力の向上にあわせてコンピュータのセッティングをお勧めします。
※キャタレンサーは競技用部品につき一般公道での使用は出来ません。
※キャタレンサーBNR34用は一部本体加工が必要となります。

全車種 ¥25,000 (税別) ¥26,250 (税込)

Ferrari SPECIAL PARTS

フェラーリ スペシャルパーツ



Ferrari



エンジンルーム フードパネル



●フードパネルはノーマルの金属製とくらべ、軽量でエンジンルームのドレスアップに効果的です。
※取り付けには純正交換タイプなのでボルトオン装着が可能です。

K5-476 (左右セット) F355用 **¥68,000** (税別)
¥71,400 (税込)

※カーボン製・カーボンケブラー製の2タイプから選択できます。

マフラーバンパーカバー



●マフラーの排気によるバンパーの擦れを防止します。また、後ろからのスタイルは、まさにレーシーです。
※取り付けは両面テープでも可能ですが写真のようにリベット装着をおすすめします。

K5-477 F355用 **¥58,000** (税別)
¥60,900 (税込)

※カーボン製・カーボンケブラー製の2タイプから選択できます。

リアレーシンググリル (FRP製)



●軽量、放熱性を考えたデザインでレーシーな雰囲気を演出します。
※取り付けには純正交換タイプなのでボルトオン装着が可能です。
※エンブレムは、純正を使用して下さい。

KS-470 ツヤ消し黒塗装リベット打込済 (リベット無タイプ有)
F355用 **¥128,000** (税別) **¥134,400** (税込)

KS-471 未塗装 白ゲル仕上げリベット付属
F355用 **¥98,000** (税別) **¥102,900** (税込)

リアディフューザー

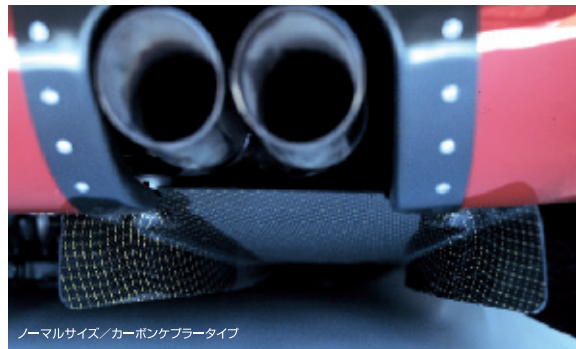

ノーマルサイズ/カーボンブラータイプ

●F355の特徴であるフラットボトムに重要な意味をもつディフューザーは、ダウンフォースを高める効果があります。
※取り付けには純正交換タイプなのでボルトオン装着が可能です。

KS-472
(左右セット) F355用 **¥138,000** (税別) **¥144,900** (税込)

※ノーマルサイズ・ラージサイズ及びカーボン製・カーボンケブラー製の各2タイプから選択できます。

センターコンソールボックス



●ドアパネル同様に室内をスパルタンでレーシーな雰囲気を演出します。
※取り付けには純正交換タイプなのでボルトオン装着が可能です。

KS-473
F355用 **¥148,000** (税別) **¥155,400** (税込)
※カーボン製・カーボンケブラー製の2タイプから選択できます。

ドアパネル



●上質なレザーを使用したインテリアは、フェラーリの大きな魅力の1つではありますが、レーシングカーの様なスパルタンでレーシーなインテリアも魅力です。そこで軽量でレーシーな室内を作りました。

KS-474
(左右セット) F355用 **¥198,000** (税別) **¥207,900** (税込)
※カーボン製・カーボンケブラー製の2タイプから選択できます。

ドアミラーコーナーパネル



●ドアパネル同様に室内をスパルタンでレーシーな雰囲気を演出します。
※取り付けには純正交換タイプなのでボルトオン装着が可能です。

KS-475
(左右セット) F355用 **¥39,000** (税別)
¥40,950 (税込)

※カーボン製・カーボンケブラー製の2タイプから選択できます。

F355・360モデナ用 チャレンジホイール専用ボルト・ナットセット

F355・360モデナにチャレンジホイールを装着する場合、従来は純正メッキボルトを使用していました。しかし純正ボルト使用時の若干長さが足りない、見た目も本物っぽくしたいという声から製作した拘りの逸品です。ボルト長さもチャレンジホイールに合わせて製作しています。ナット部分は最高強度のジュラルミン材を専用テーパ角で削り出し、シャフト部分は高強度クロモリ材に最適な焼き入れ処理済みで強度も純正を上回る信頼性です。



●材質
ナット部 A7075材 超ジュラルミン
ボルト部 高強度クロモリ材
※商品はナット部・ボルト部、組み立て完成済です。
※首下寸法は57mmになります。長さの特注製作も可能です。詳しくはお問い合わせ下さい。

KS-3704

1本 **¥3,800** (税別) **¥3,990** (税込)

F355・360モデナ用 チャレンジホイール専用 超軽量ジュラルミンナット

F355・360モデナチャレンジ専用のホイールナットです。超軽量ジュラルミンを使用する事で、軽量・強度共に確保しました。

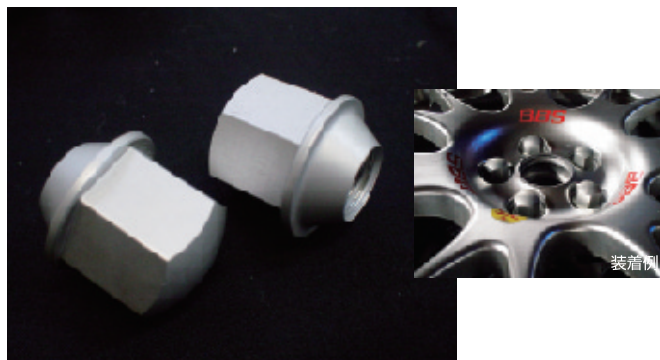

●材質 A7075材 超ジュラルミン

KS-3706

1個 **¥2,500** (税別) **¥2,625** (税込)

フェラーリ用 ボルト (M14-P1.5)



高強度クロモリ材を削り出して製作しました。表面はバフ仕上げクロムメッキ処理を施していますので安心して長期間ご利用いただけます。

●表面バフ仕上げクロムメッキ済み
●材質はクロモリ製

KS-3700

フェラーリ用ボルト 首下62mm

KS-3702

フェラーリ用ボルト 首下67mm

KS-3701

フェラーリ用ボルト 首下72mm

1本 **¥2,000** (税別)

¥2,100 (税込)

KS-3703

フェラーリ用オーダーメイドボルト

1本 **¥2,500** (税別) **¥2,625** (税込)

※オーダーの際は首下寸法をご指定下さい。

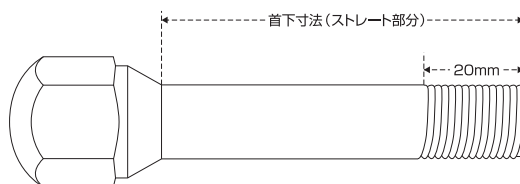

348・355・360・512・550ワイドトレッドスペーサー (P.C.D108-5H)

●車体側にスペーサーを固定装着出来るためホイールの脱着を通常と変わりなく出来ます。

<注意>スペーサー装着にあたり、車輛の個体差により、タイヤとフェンダーが干渉してしまう場合があります。その場合、フェンダーツメ折り等の加工が必要です。

※ワイドトレッドスペーサーは、競技用部品のため、装着して起きた事故等に関して一切責任は負えません。※スペーサーを装着した場合、ノーマルハブボルトでは対応できなくなります。必ず適正寸法のハブボルトを使用してください。

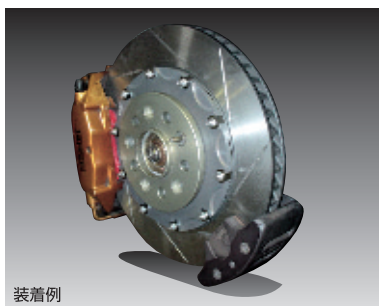
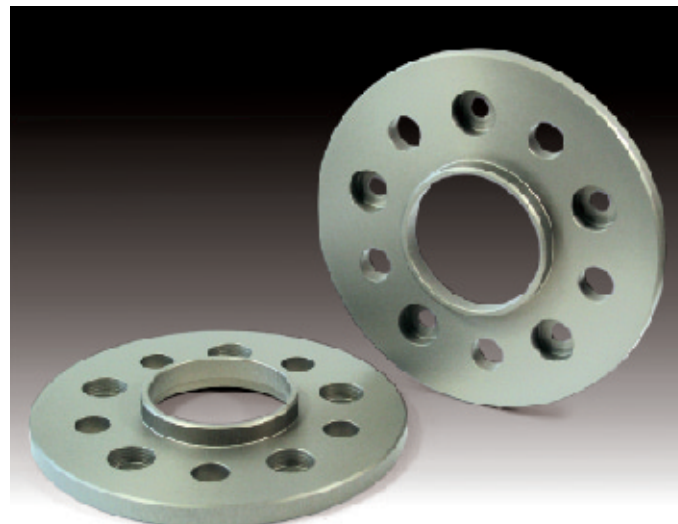

KS-3705

フェラーリ用5mm スペーサー

2枚1セット **¥14,000** (税別) **¥14,700** (税込)

KS-3710

フェラーリ用10mm スペーサー

2枚1セット **¥21,000** (税別)

KS-3715

フェラーリ用15mm スペーサー

2枚1セット **¥22,050** (税込)

KS-3720

フェラーリ用20mm スペーサー

※セット内容にボルトは付属されておりません。

強かなストッピングパワーを実現!!

フェラーリF360モデナ高性能ブレーキローターセット

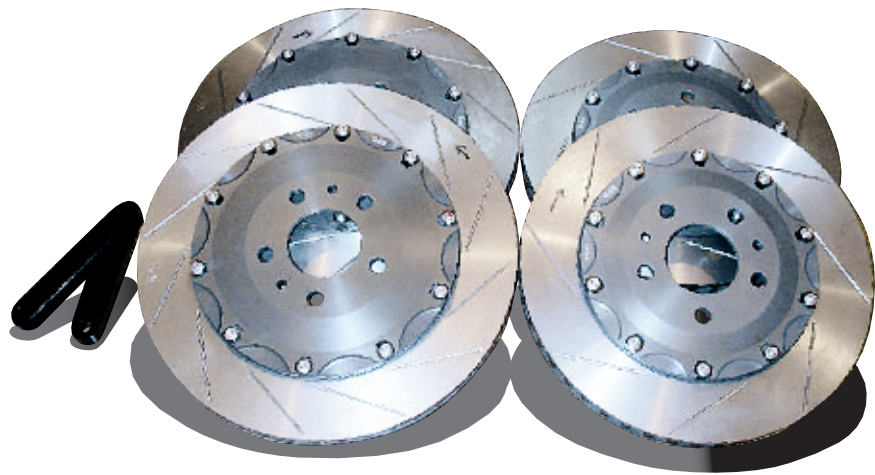

このローターセットは、キャリパーはノーマルを使い、手軽にブレーキ性能を上げられます。また、ノーマルとは違いスリットタイプになります。ノーマルはサーキット走行などハード走行をしているとクラックが発生しやすく、ブレーキ性能が劣化します。さらにノーマル純正ローターに交換する場合、かなり高価な物になってしまいます。そこで、ブレーキ性能が高くリーズナブルなこのローターをおすすめします。当社デモカーモデナへの装着テストでは、サーキット走行などで十分な威力を発揮しています。

BRAKE TEST

サーキットにて
レーステスト!

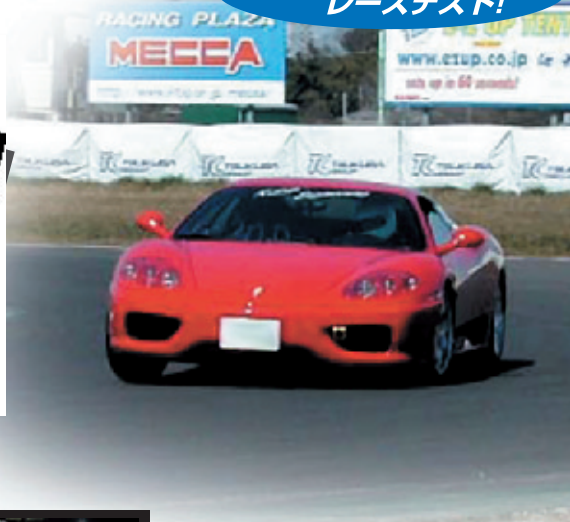
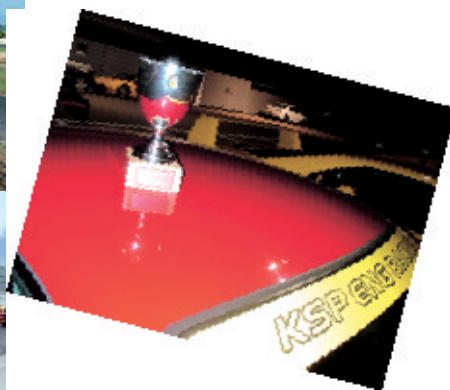

■ノーマルブレーキ

■フロントφ355ブレーキ

■リアφ328ブレーキ

スリット2Pローターセット

フロントφ355 (2枚) **¥200,000** (税別)
K5-478 **¥210,000** (税込)

リアφ328 (2枚) **¥185,000** (税別)
K5-479 **¥194,250** (税込)

ノーマルタイプスリット2Pローターセット

フロントφ328 (2枚) **¥185,000** (税別)
K5-479 **¥194,250** (税込)

リアφ328 (2枚) **¥185,000** (税別)
K5-479 **¥194,250** (税込)

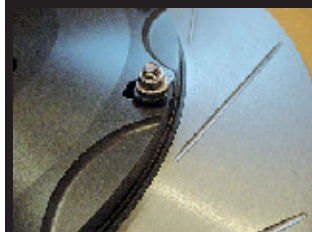

熱膨張等にも考慮した
セミフローティングタイプ



ノーマルローターφ328に対し、
このローターはフロントφ355、
リアφ328同寸です。



見た目もGOOD!
効きも最高です!!

KSP Engineering

ATTAIN
POWER OF SPEED

R · E · A · L

株式会社 ケイ エス ピー エンジニアリング

〒208-0034 東京都武蔵村山市残堀2-29-1
2F アテインオフィス : Tel.042-569-2930 Fax.042-569-2981
1F ショールーム・ファクトリー : Tel.042-531-9936 Fax.042-531-9937
URL <http://www.ksp-eng.co.jp/> E-mail attain@ksp-eng.co.jp

カタログデザイン
 **KaoruStyle**
CreativeOffice
<http://www.kaorustyle.com>
e-mail: info@kaorustyle.com

●本カタログの価格は、標準希望小売価格です。●一部部品は、競技専用部品につき装着車両の公道での走行は、交通諸法規により制約を受ける場合があります。●本品の故障については、原則としてクレームには応じかねます。●製品の仕様及び価格などは、予告なく変更することがあります。●掲載商品の色調は撮影条件および印刷インクの関係で、実際と異なる場合があります。